

# KÄRCHER

makes a difference

## KM 100/100 R D

English

Русский



**Register and win!**  
[www.kärcher.com/register-and-win](http://www.kärcher.com/register-and-win)





001

**EAC**



59637420 02/17

  Please read and comply with these original instructions prior to the initial operation of your appliance and store them for later use or subsequent owners.

Please read the safety instructions before start-up!

### Appliance motorisation

D: Diesel engine



General notes . . . . .	EN	1
Proper use . . . . .	EN	1
Safety instructions . . . . .	EN	2
Function . . . . .	EN	2
Operating and Functional Elements . . . . .	EN	3
Before Startup . . . . .	EN	4
Start up . . . . .	EN	4
Operation . . . . .	EN	4
Shutdown . . . . .	EN	6
Care and maintenance . . . . .	EN	6
Troubleshooting . . . . .	EN	11
Technical specifications . . . . .	EN	12
EC Declaration of Conformity . . . . .	EN	13
Accessories . . . . .	EN	13

## General notes

Your sales outlet should be informed about any transit damage noted when unpacking the product.

- Warning and information plates on the machine provide important directions for safe operation.
- In addition to the information contained in the operating instructions, all statutory safety and accident prevention regulations must be observed.

## Environmental protection

	The packaging material can be recycled. Please do not throw the packaging material into household waste; please send it for recycling.
	Old appliances contain valuable materials that can be recycled. Please arrange for the proper recycling of old appliances. Please dispose your old appliances using appropriate collection systems.
Engine oil, diesel and petrol must not be released into the environment. Protect the ground and dispose of used oil in an environmentally responsible way.	

### Notes about the ingredients (REACH)

You will find current information about the ingredients at:

[www.kaercher.com/REACH](http://www.kaercher.com/REACH)

## Warranty

The warranty terms published by the relevant sales company are applicable in each country. We will repair potential failures of your appliance within the warranty period free of charge, provided that such failure is caused by faulty material or defects in manufacturing. In the event of a warranty claim please contact your dealer or the nearest authorized Customer Service centre.

Please submit the proof of purchase.

## Accessories and Spare Parts

### DANGER

To avoid risks, all repairs and replacement of spare parts may only be carried out by authorized customer service personnel.

- Only use accessories and spare parts which have been approved by the manufacturer. The exclusive use of original accessories and original spare parts ensures that the appliance can be operated safely and trouble free.
- At the end of the operating instructions you will find a selected list of spare parts that are often required.
- For additional information about spare parts, please go to the Service section at [www.kaercher.com](http://www.kaercher.com).

## Symbols in the operating instructions

### DANGER

Warns about immediate danger which can lead to severe injuries or death.



### WARNING

Warns about possible danger which could lead to severe injuries or death.

### CAUTION

Points out a possibly dangerous situation which can lead to light injuries or property damage.

## Symbols on the machine

	Please do not sweep away any burning substances such as cigarettes, match sticks or similar objects.
	Risk of being squeezed or hurt at the belts, side-brushes, containers, machine cover.

## Proper use

The sweeper is intended for cleaning floor surfaces for commercial use and e.g. for the following fields of application:

- Car parks
- Production facilities
- Logistics areas
- Hotel
- Retail industry
- Storage areas
- Walkways
- Use this sweeper only as directed in these operating instructions.
- Any use extending beyond this is not considered as proper use. The manufacturer is not liable for any losses resulting from this; the user alone bears the risk for this.
- It is not allowed to use this appliance indoors.
- The machine may not be modified.
- The machine is only suitable for use on the types of surfaces specified in the operating instructions.
- The machine may only be operated on the surfaces approved by the company or its authorised representatives.
- The following applies in general: Keep highly-flammable substances away from the appliance (danger of explosion/fire).

## Foreseeable misuse

- Never vacuum up explosive liquids, combustible gases or undiluted acids and solvents. This includes petrol, paint thinner or heating oil which can generate explosive fumes or mixtures upon contact with the suction air. Acetone, undiluted acids and solvents must also be avoided as they can harm the materials on the machine.
- Never sweep/vacuum up reactive metal dusts (e.g. aluminium, magnesium, zinc), as they form explosive gases when they come in contact with highly alkaline or acidic detergents.
- Do not sweep/vacuum up any burning or glowing objects.
- The appliance is not suitable for sweeping off hazardous substances.
- The machine may not be used or stored in hazardous areas. It is not allowed to use the appliance in hazardous locations.
- It is strictly prohibited to take co-passengers.
- Pushing/pulling or transporting objects by means of this appliance is prohibited.

## Suitable surfaces

- Asphalt
- Industrial floor
- Screed
- Concrete
- Paving stones

## Safety instructions

### Safety instructions concerning the operation

#### **⚠ Danger**

*Risk of injury!*

*Do not use the appliance without an overhead guard in areas where the operator might get hit by falling objects.*

- *The machine with working equipment must be checked to ensure that it is in proper working order and is operating safely prior to use. Otherwise, the appliance must not be used.*
- *If the appliance is used in hazardous areas (e.g. filling stations) the corresponding safety provisions must be observed. It is not allowed to use the appliance in hazardous locations.*
- *The operator must use the appliance properly. The person must consider the local conditions and must pay attention to third parties, in particular children, when working with the appliance.*
- *Prior to starting work, the operator must ensure that all protective devices are properly installed and function correctly.*
- *The operator of the appliance is liable for accidents with other individuals or their property.*
- *Ensure that the operator wears tight-fitting clothes. Wear sturdy shoes and avoid wearing loose-fitting clothes.*
- *Check the immediate vicinity prior to starting (e.g. children). Ensure sufficient visibility!*
- *Never leave the machine unattended so long as the engine is running. The operator may not leave the machine before the engine has come to a standstill, the machine has been protected against accidental movement and the parking brake has been applied.*
- *Please remove the key, when not in use, to avoid unauthorised use of the appliance.*
- *The appliance may only be used by persons who have been instructed in handling the appliance or have proven qualification and expertise in operating the appliance or have been explicitly assigned the task of handling the appliance.*
- *This appliance is not intended for use by persons (including children) with limited physical, sensoric or mental capacities or lack of experience and/or skills, unless such persons are accompanied and supervised by a person in charge of their safety or if they received precise instructions on the use of this appliance.*
- *Children should be supervised to prevent them from playing with the appliance.*

### Safety information concerning the driving operation

#### **⚠ Danger**

*Risk of injury!*

*Danger of tipping if gradient is too high.*

- *The falling and rising gradients in the direction of travel may not exceed 18%.*

*Danger of tipping on unstable ground.*

- *Only use the machine on sound surfaces.*

*Danger of tipping with excessive sideways tilt.*

- *The gradient perpendicular to the direction of travel should not exceed 15%.*

*The travel speed must be adapted to the existing conditions.*

### Safety information concerning the combustion engine

#### **⚠ Danger**

*Risk of injury!*

- *Please observe the special safety information in the operating instructions of the engine manufacturer.*
- *Do not close the exhaust.*
- *Do not bend over the exhaust or touch it (risk of burns).*
- *Do not touch the drive motor (risk of burns).*
- *Petrol / diesel engine: It is prohibited to operate the appliance indoors (risk of poisoning).*
- *Exhaust gases are poisonous and hazardous to health, do not inhale them.*
- *The engine requires approx. 3-4 seconds to come to a standstill once it has been switched off. During this time, stay well clear of the working area.*

### Safety information concerning the transport of the appliance

- *The engine is to be brought to a standstill and the appliance is to be fastened properly during transportation. Close fuel cock.*

### Safety information concerning maintenance and care

- *First switch off the appliance and remove the ignition key before performing any cleaning or maintenance tasks on the appliance, replacing parts or switching over to another function.*
- *Always disconnect the battery when working on the electrics.*
- *Do not clean the appliance with a water hose or high-pressure water jet (danger of short circuits or other damage).*
- *Maintenance work may only be carried out by approved customer service outlets or experts in this field who are familiar with the respective safety regulations.*
- *Please observe the local safety regulations regarding portable commercially used appliances.*
- *Always use appropriate gloves while working on the device.*

## Function

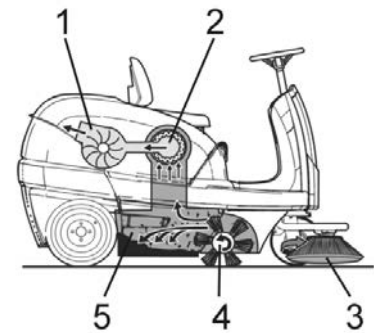

The sweeper operates using the overthrow principle.

- *The side brushes (3) clean the corners and edges of the surface, moving dirt and debris into the path of the roller brush.*
- *The rotating roller brush (4) moves the dirt and debris directly into the waste container (5).*
- *The dust raised in the container is separated by the dust filter (2) and the filtered clean air is drawn off by the suction fan (1).*

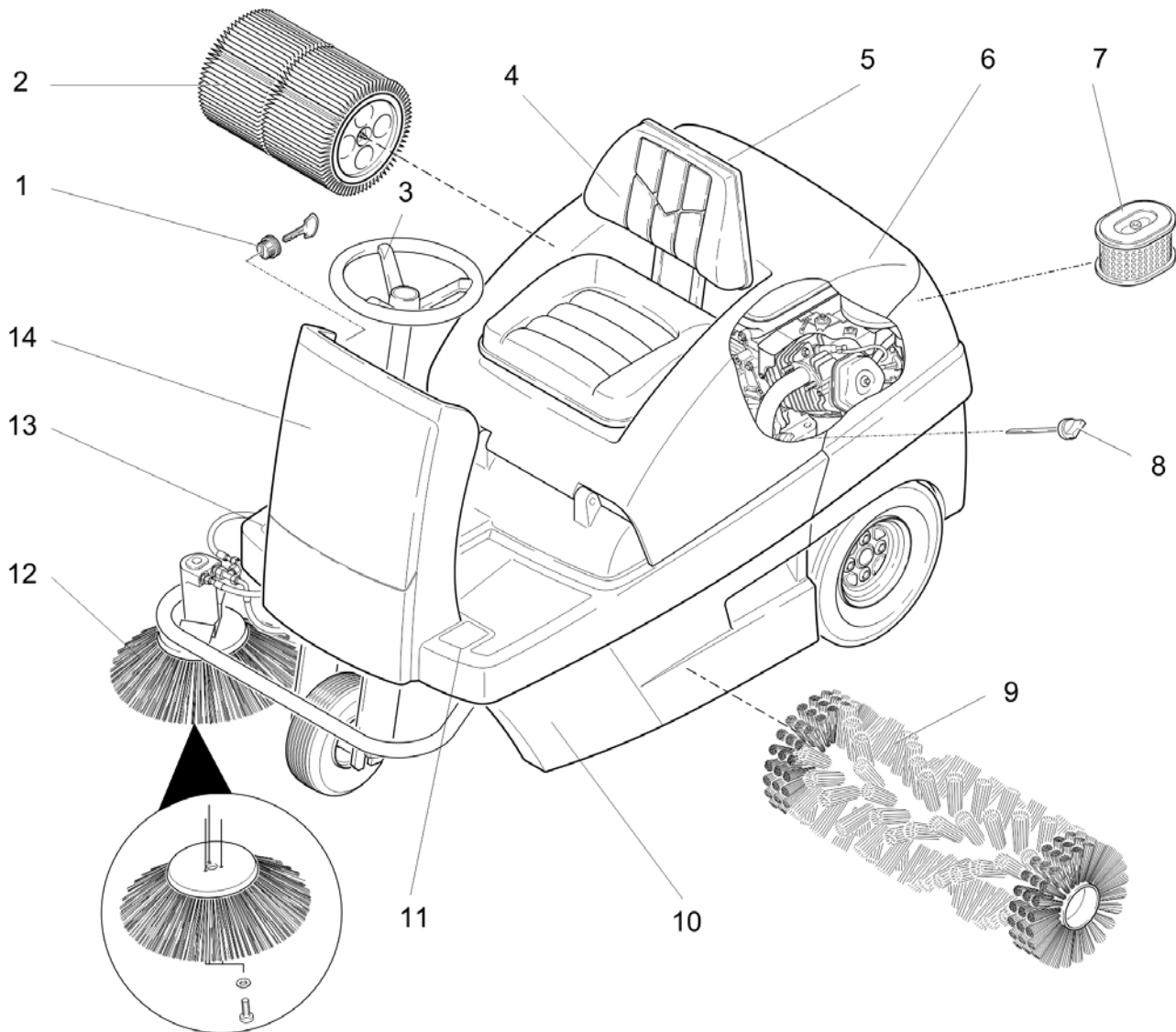

- 1 Ignition lock
- 2 Dust filter
- 3 Steering wheel
- 4 Seat (with seat contact switch)
- 5 Wet/dry flap
- 6 Cover
- 7 Air filter insert
- 8 Oil dipstick
- 9 Roller brush
- 10 Waste container (both sides)
- 11 Pedal for raising/lowering bulk waste flap
- 12 Side brushes
- 13 Drive pedal
- 14 Front panel

### Operator console

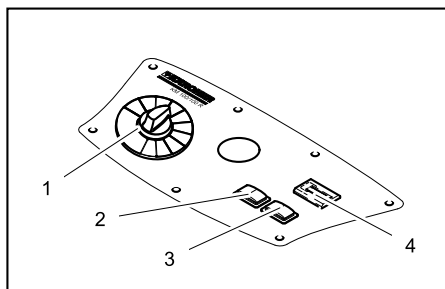

- 1 Programme switch
- 2 Filter dedusting
- 3 Horn
- 4 Operating hour counter

### Colour coding

- The operating elements for the cleaning process are yellow.
- The controls for the maintenance and service are light gray.

### Open/ close device hood

#### **⚠ DANGER**

*Danger of crushing while closing the machine cover. Hence, lower the machine cover slowly.*

- ➔ Open the device hood at the handle slot (pull it upward).



- ➔ Pull the holding bar from the holder.

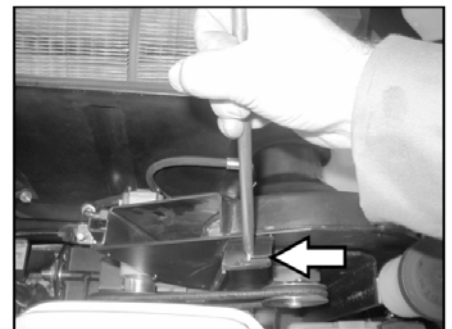

- ➔ Insert the holder bar into the intake on the suction fan.
- ➔ To close the appliance hood, pull the holder bar out of the intake and lock the holder into the appliance hood.

## Before Startup

### Unloading

#### ⚠ DANGER

Risk of injury and damage! Do not use a forklift to unload the appliance.

To unload the machine, proceed as follows:

- ➔ Cut plastic packing belt and remove foil.
- ➔ Remove the elastic tape fasteners at the stop points.
- ➔ Four indicated floor boards of the pallet are fastened with screws. Unscrew these boards.
- ➔ Place the boards on the edge of the pallet. Place the boards in such a way that they lie in front of the four wheels of the machine. Fasten the boards with screws.

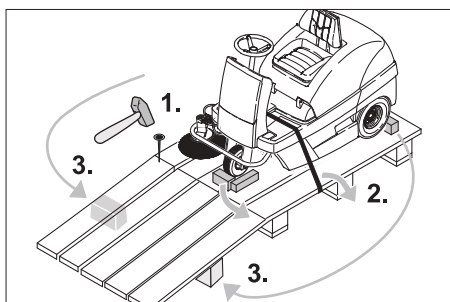

- ➔ Slide the four support beams included in the packaging under the ramp.
- ➔ Remove the wooden blocks used for arresting the wheels and slide them under the ramp.

### Moving sweeper without engaging self-propulsion

#### ⚠ Danger

Risk of injury! Before engaging the free-wheel operation, the machine must be secured to prevent it rolling away.

#### NOTICE

Do not move the machine for long distances without engaging self-propulsion, a speed of 6 km/h should not be exceeded.



- 1 Position of the freewheel lever up - appliance can be pushed.
- ➔ Opening and securing cover
- ➔ Engage the freewheel lever in the upper position.

This blocks the travel drive function.

- ➔ Close cover.

The machine can now be pushed.

## Moving sweeper by engaging self-propulsion

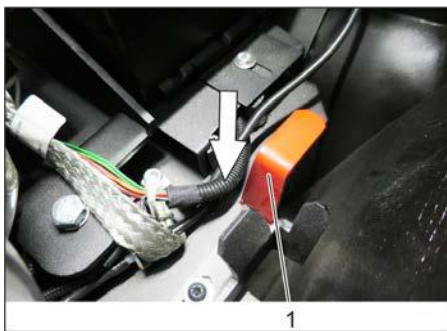

- 1 Position freewheel lever down - appliance is ready to start.
  - ➔ Engage the freewheel lever in the lower position.
  - ➔ Close cover.
- The appliance can now be driven.

## Start up

### General notes

- ➔ Park the sweeper on an even surface.
- ➔ Remove the key.

### Refuelling

#### Refuelling the machine

#### ⚠ Danger

Risk of explosion!

- Only use the fuels specified in the Operations Manual.
- Do not refuel the machine in enclosed spaces.
- Smoking and naked flames are strictly prohibited.
- Ensure that no fuel reaches the hot open surfaces.
- ➔ Switch off engine.
- ➔ Opening and securing cover



- ➔ Check fuel level via the tank indicator.
- ➔ Open fuel filler cap.
- ➔ Fill in diesel.
- ➔ Fill tank to max. 1 cm below the lower edge of the filler nozzle.
- ➔ Wipe off any spilt fuel, remove funnel and close fuel filler cap.
- ➔ Close cover.

## Operation

### Adjusting driver's seat

- ➔ Open the hood, insert retaining rod.

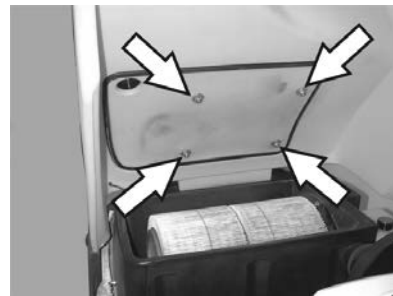

- ➔ Release the wing nuts from the seat rails.
- ➔ Slide the seat into the desired position.
- ➔ Tighten the wing nuts.

**Note:** If this adjustment is not enough, it can be adjusted more.

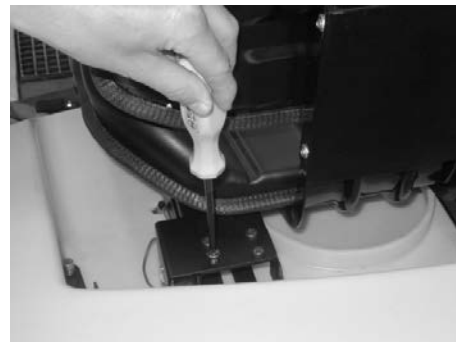

- ➔ Remove 4 screws on the plate of the seat contact switch.
- ➔ Remove the plate.
- ➔ Swivel the seat to the front.

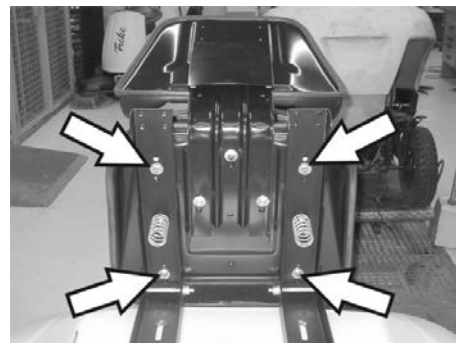

- ➔ Loosen 4 screws on the seat support.
- ➔ Slide the seat and tighten the screws.
- ➔ Install the plate of the seat contact switch.

## Programme selection

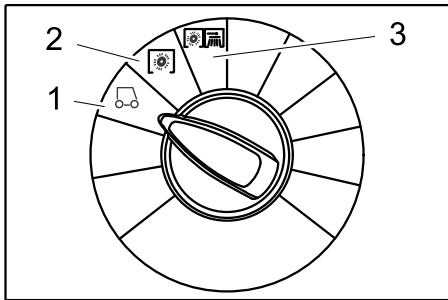

- 1 Driving  
Driving to the Place of Use.
- 2 Sweeping with sweep roller  
Roller brush is lowered. The roller brush and the side brush will rotate.
- 3 Sweeping with side brushes  
Roller brush and side brushes are lowered.

## Starting the machine

### NOTICE

The machine is equipped with a seat contact mat. If the driver's seat is vacated, the machine is switched off.

### Open fuel cock

- Opening and securing cover



- Push lever in "ON" direction.
- Close cover.

### Starting the machine

- Sit on the driver's seat.
- Do NOT press the accelerator pedal.
- Set programme switch to step 1 (driving).



- Turn ignition key past position 1.
- If the machine starts, release the ignition key.

### NOTICE

Never operate the starter motor for longer than 10 seconds. Wait at least 10 seconds before operating the starter motor again.

## Drive the machine

### ⚠ DANGER

Danger of falling! Do not stand up while driving.

## Drive forward

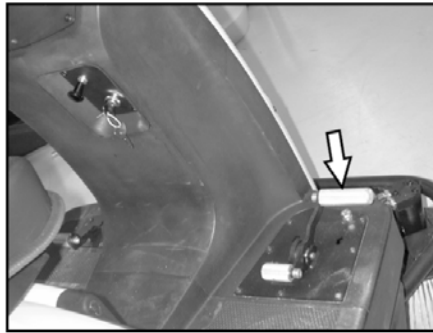

- Press slowly the accelerator pedal "forward".

## Reverse drive

### ⚠ Danger

Risk of injury! While reversing, ensure that there is nobody in the way, ask them to move if somebody is around.



- Press slowly the accelerator pedal "reverse".

## Driving method

- The accelerator pedal can be used to vary the driving speed infinitely.
- Avoid pressing the pedal suddenly as this may damage the hydraulic system.
- In the event of power loss on inclined surfaces, slightly reduce the pressure on the accelerator pedal.

## Brakes

- Release the accelerator pedal, the machine brakes automatically and stops.

## Driving over obstacles

Driving over fixed obstacles which are 50 mm high or less:

- Drive forwards slowly and carefully.

Driving over fixed obstacles which are more than 50 mm high:

- Only drive over these obstacles using a suitable ramp.

## Sweeping mode

### ⚠ Danger

Risk of injury! If the bulk waste flap is open, stones or gravel may be flung forwards by the roller brush. Make sure that this does not endanger persons, animals or objects.

### CAUTION

Do not sweep up packing strips, wire or similar objects as this may damage the sweeping mechanism.

### CAUTION

To avoid damaging the floor, do not continue to operate the sweeping machine in the same position.

**Note:** To achieve an optimum cleaning result, the driving speed should be adjusted to take specific situations into account.

**Note:** During operation, the waste container should be emptied at regular intervals.

**Note:** When cleaning surfaces, only lower the roller brush.

**Note:** Also lower side brush when cleaning along edges.

## Sweeping with sweep roller

- Set programme switch to step 2. Roller brush is lowered. The roller brush and the side brush will rotate.

## Sweeping with bulk waste flap raised

**Note:** The bulk waste flap must be raised briefly to sweep up larger items (up to 60 mm high), e.g. soft drink cans.

Raising bulk waste flap:

- Press the pedal for the bulk waste flap forwards and keep pressed down.
- To lower it, take foot off pedal.

**Note:** An optimum cleaning result can only be achieved if the bulk waste flap has been lowered completely.

## Sweeping with side brushes

- Set programme switch to step 3. Side brushes and roller brush are lowered.

**Note:** Roller brush and side brush start operating automatically.

## Sweeping dry floors

**Note:** During operation, the waste container should be emptied at regular intervals.

**Note:** During operation, the dust filter should be shaken off and cleaned at regular intervals.



- Close wet/dry flap

## Sweep in fibrous and dry waste (such as dry grass, hay)

- Open wet/dry flap.

**Note:** You can thus prevent the filter system from getting blocked.

## Sweeping damp or wet floors

- Open wet/dry flap.

**Note:** This protects the filter from moisture.

## Filter dedusting

- Switch on manual filter shake off.

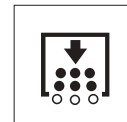

- Press Filter shake off button. The filter will be cleaned for 15 seconds.

## Emptying waste container

**Note:** Wait until the filter shaking process is finished and the dust has settled before you open or empty the waste container.

- Raise the waste container slightly and pull it out.
- Empty waste container.
- Push in the waste container and lock it.
- Empty opposite waste container.

## Turn off the appliance

- Set programme switch to step 1 (driving). The side brush and roller brush are raised.
  - Turn ignition key to "0" and remove it.
- Note:** Once the machine has been switched off, the dust filter is shaken automatically for approx. 15 seconds. Do not open the machine hood during this period.
- Note:** The machine has been fitted with an automatic parking brake that is activated as soon as the engine is switched off and the driver leaves his seat.



- Close fuel cock.

## Transport

### ⚠ DANGER

*Risk of injury and damage! Observe the weight of the appliance when you transport it.*

- Turn ignition key to "0" and remove it.
- Secure the wheels of the machine with wheel chocks.
- Secure the machine with tensioning straps or cables.
- When transporting in vehicles, secure the appliance according to the guidelines from slipping and tipping over.



- Note:** Observe markings for fixing points on base frame (chain symbols). When loading or unloading the machine, it may only be operated on gradients of max. 18%.
- Close fuel cock.
  - Empty fuel tank.

## Storage

### ⚠ DANGER

*Risk of injury and damage! Note the weight of the appliance in case of storage.*

## Shutdown

If the sweeper is going to be out of service for a longer time period, observe the following points:

- Park the sweeper on an even surface.
- Set programme switch to step 1 (driving). The roller brush and side brushes are raised to prevent the bristles being damaged.

- Turn ignition key to "0" and remove it.
- Lock the sweeper to ensure that it does not roll off.
- Clean the inside and outside of the sweeper.
- Park the machine in a safe and dry place.
- Fill fuel tank and close fuel cock.
- Change the engine oil
- Disconnect battery.
- Charge battery approx. every 2 months.

## Care and maintenance

### General notes

- First switch off the appliance, remove the key and remove the battery plug or disconnect the battery before performing any cleaning or maintenance tasks on the appliance, replacing parts or switching over to another function.
- Pull out the battery plug or clamp the battery while working on the electrical unit.
- Maintenance work may only be carried out by approved customer service outlets or experts in this field who are familiar with the respective safety regulations.
- Mobile appliances used for commercial purposes are subject to safety inspections according to VDE 0701.
- Use only roller brushes/ side-brushes that are provided with the appliance or specified in the Operations Manual. The use of other roller brushes/ side-brushes can affect the safety of the appliance.

### Cleaning

#### ⚠ CAUTION

*Risk of damage! Do not clean the appliance with a water hose or high-pressure water jet (danger of short circuits or other damage).*

#### Cleaning the inside of the machine

##### ⚠ Danger

*Risk of injury! Wear dust mask and protective goggles.*

- Open the hood, insert retaining rod.
- Clean machine with a cloth.
- Blow through machine with compressed air.
- Close cover.

**Note:** The dust filter can be rinsed with water. Dry the filter completely before reusing it.

#### External cleaning of the appliance

- Clean the machine with a damp cloth which has been soaked in mild detergent.

**Note:** Do not use aggressive cleaning agents.

### Maintenance intervals

**Note:** The elapsed-time counter shows the timing of the maintenance intervals.

#### Maintenance by the customer

Daily maintenance:

- Check the sweeping roller and the side brush for wear and wrapped belts.
- Check tyre pressure.
- Check function of all operator control elements.

Weekly maintenance:

- Check for smooth running of the Bowden cables and the moveable parts
  - Check the sealing strips in the sweeping area for position and wear.
  - Check dust filter and clean filter box, if required.
  - Check the vacuum pressure system.
- Maintenance to be carried out every 100 operating hours:
- Check function of seat contact switch.
  - Check tension, wear and function of drive belts (V-belt and circular belt).

Maintenance following wear:

- Replace sealing strips.
- Replace roller brush.
- Replace side brush.

**Note:** For description, see section on Maintenance work.

**Note:** Where maintenance is carried out by the customer, all service and maintenance work must be undertaken by a qualified specialist. If required, a specialised Kärcher dealer may be contacted at any time.

#### Maintenance by Customer Service

Maintenance to be carried out after 8 operating hours:

- Carry out initial inspection.

Maintenance to be carried out after 20 operating hours

Maintenance to be carried out every 100 operating hours

Maintenance to be carried out every 300 operating hours

Maintenance to be carried out every 500 operating hours

Maintenance to be carried out every 1000 operating hours

Maintenance to be carried out every 1500 operating hours

**Note:** In order to safeguard warranty claims, all service and maintenance work during the warranty period must be carried out by the authorised Kärcher Customer Service in accordance with the maintenance booklet.

### Maintenance Works

Preparation:

- Park the sweeper on an even surface.
- Turn ignition key to "0" and remove it.

#### General notes on safety

##### ⚠ DANGER

*Risk of injury!*

*The engine requires 15 seconds to come to a standstill once it has been switched off. Do not open the appliance hood during that period.*

##### ⚠ Danger

*Risk of injury! Allow the machine sufficient time to cool down before carrying out any maintenance and repair work.*

#### Check the tyre pressure

- Park the sweeper on an even surface.
- Connect air pressure testing device to tyre valve.
- Check air pressure and adjust if required.
- Check tire pressure (refer to technical data).

## Replacing wheel

### ⚠ Danger

*Risk of injury!*

- Park the sweeper on an even surface.
- Remove the key.
- When carrying out repairs on public highways, wear warning clothing when working close to passing traffic.
- Check stability of ground. Also secure the machine with wheel chock(s) to prevent it rolling away.

Check tyres

- Check tyre contact face for foreign objects.
- Remove objects found.
- Use suitable, commercially available materials to carry out tyre repairs.

**Note:** Observe the manufacturer's recommendations. The journey may be resumed providing that the directions supplied by the product manufacturer have been observed. The tyre/wheel change should nonetheless be carried out as soon as possible.

- Raise slightly the waste container on the appropriate side and pull it out.
- Loosen the wheel screw.
- Install the jack.



*Intake point for the jack (rear wheels)*

- Raise machine using vehicle jack.
- Remove the wheel screw.
- Remove wheel.
- Mount spare wheel.
- Screw in the wheel screw.
- Lower machine using vehicle jack.
- Tighten the wheel screw.
- Push in the waste container and lock it.

**Note:** Use a suitable commercially available vehicle jack.

### Check the vacuum pressure system

- The sweeping system is activated by means of a vacuum pressure system.
- If the side brush or the roller brush cannot be lowered, the vacuum pressure sockets must be checked for proper connection of the hoses, connect the appropriate hose if necessary.
- If the side brush or the roller brush still cannot be lowered, the vacuum pressure system has a leak. In this case, consult Customer Service.

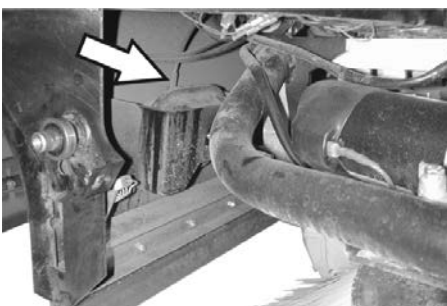

*Hose connection at the vacuum pressure socket of the side brush lowering system*

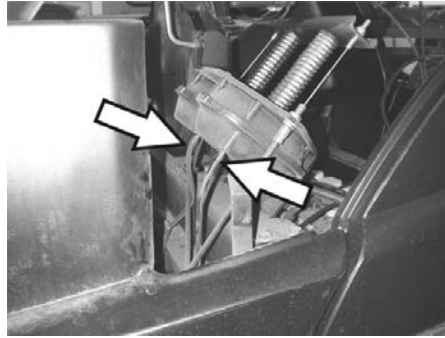

*Hose connections at the vacuum pressure sockets of the roller brush lowering system*

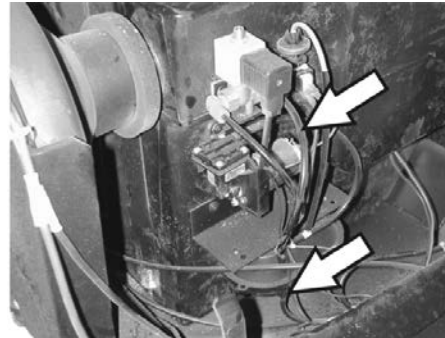

*Hose connections at vacuum pressure pump and vacuum pressure socket (accumulator)*

**Note:** The vacuum pressure pump runs only while the vacuum pressure is built up in the system. If the pump runs continuously, contact Customer Service.

### Replacing side brush

- Park the sweeper on an even surface.
- Set programme switch to step 1 (driving). Side brushes lift up.
- Turn main key to "0" and remove it.
- Loosen 3 fastening screws on the underside.
- Remove the worn side brushes.
- Clip new side brushes on to driver and screw on.

### Checking roller brush

- Park the sweeper on an even surface.
- Set programme switch to step 1 (driving). Roller brush is raised.
- Turn main key to "0" and remove it.
- Secure the machine with wheel chock(s) to prevent it from rolling away.
- Raise slightly the waste containers on both sides and pull them out.
- Remove belts or cords from roller brush.

### Replacing roller brush

Replacement is due if a visible deterioration in sweeping performance caused by bristle wear is evident.

- Park the sweeper on an even surface.
- Set programme switch to step 1 (driving). Roller brush is raised.
- Turn main key to "0" and remove it.
- Secure the machine with wheel chock(s) to prevent it from rolling away.
- Raise slightly the waste containers on both sides and pull them out.

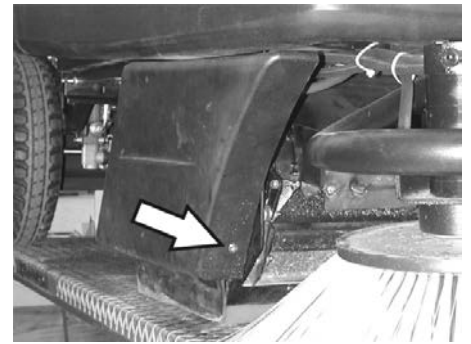

- Loosen the front attachment screw of the right-hand side panel.

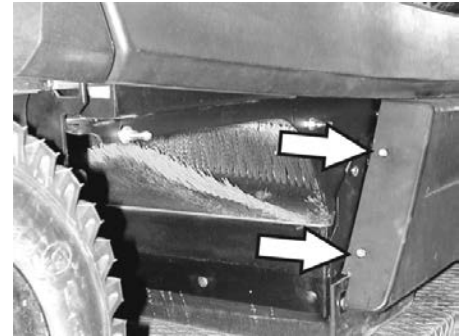

- Loosen the rear attachment screw on the right-hand side panel.
- Remove side panel.

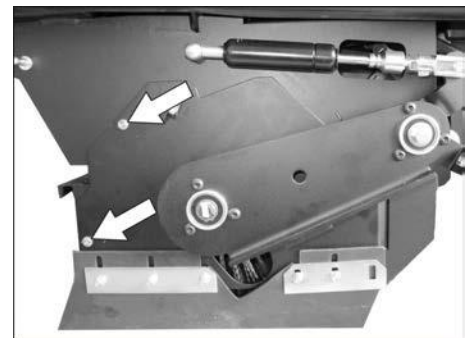

- Loosen the screws.

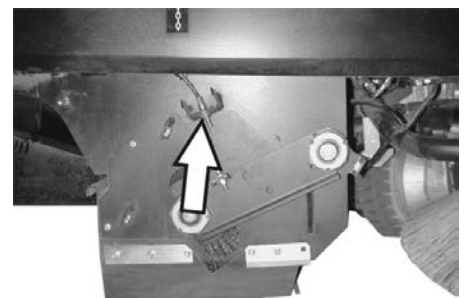

- Loosen the attachment screw of the bowden cable and remove the bowden cable.

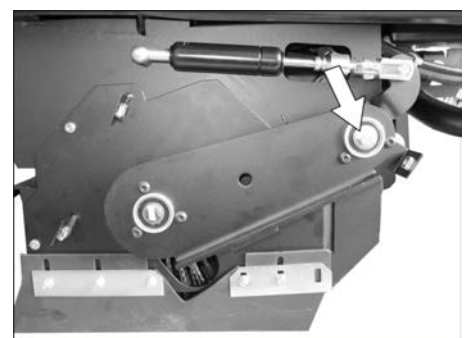

- Unscrew the screw on the pivoting point of the roller brush arm.



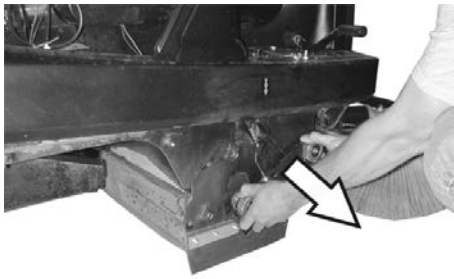

→ Pull out roller brush swinging arm.

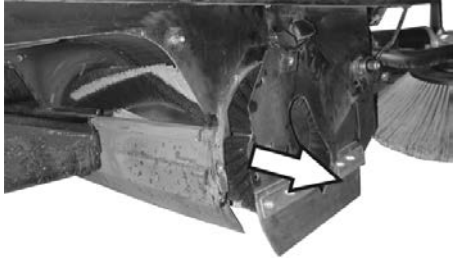

→ Remove the roller brush cover.  
→ Pull out roller brush.

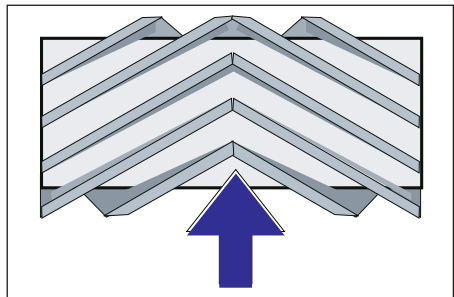

Installation position of roller brush in direction of travel

→ Push new roller brush into the roller brush housing and onto the drive pin.  
**Note:** When installing the new roller brush, ensure correct positioning of the bristle assembly.  
**Note:** Adjust the bowden cable, so that the roller brush is lifted approx. 10 mm off the floor.  
→ Position roller brush cover.  
→ Install the roller brush arm.  
→ Hook the Bowden cable in.  
→ Tighten the fastening screws.  
→ Screw on side panel.  
→ Push in the waste containers on both the sides and lock them.

**Check the sweeping mirror of the sweeping roller**

→ Set programme switch to step 1 (driving). The side brush and roller brush are raised.  
→ Drive sweeper on to a smooth, even surface covered with a visible layer of dust or chalk.  
→ Set programme switch to step 2. Roller brush is lowered. Slightly press down on the drive pedal and allow the sweep brush to briefly rotate.  
→ Raise roller brush.  
→ Press pedal which raises bulk waste flap and keep pressed.  
→ Drive machine backwards.

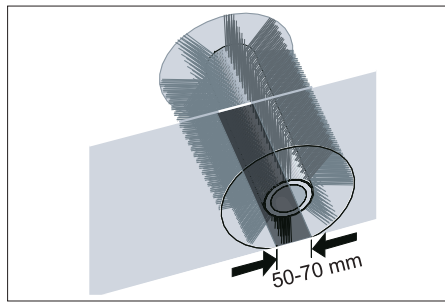

The sweeping track should have an even rectangular shape which is between 50 and 70 mm wide.

**Note:** The side brush floating mounting of the roller brush adjusts the sweeping track as the bristles wear down. The roller brush must be replaced if it becomes too worn.

**Adjusting and replacing sealing strips**

→ Park the sweeper on an even surface.  
→ Set programme switch to step 1 (driving). Roller brush is raised.  
→ Turn main key to "0" and remove it.  
→ Secure the machine with wheel chock(s) to prevent it from rolling away.  
→ Raise slightly the waste containers on both sides and pull them out.  
→ Open the fastening screws of the side panels on both sides.  
→ Remove side panels.

**Front sealing strip**

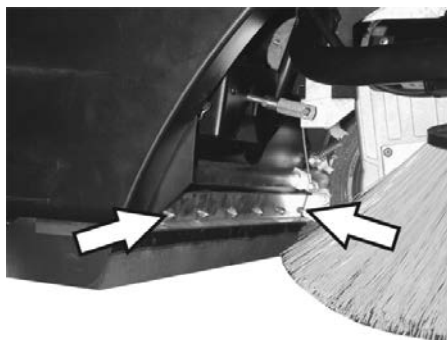

→ Slightly loosen retaining nuts for the front sealing strip; to replace, unscrew.  
→ Screw on new sealing strip without fully tightening the nuts.

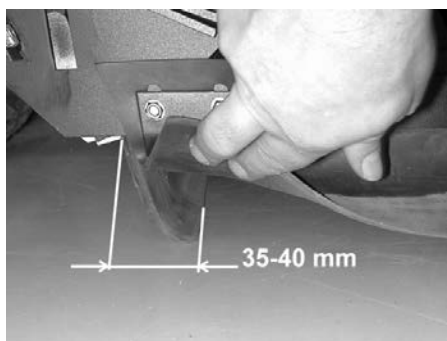

→ Adjust sealing strip.  
→ Set the distance of the sealing strip to the floor so that the bottom edge trails behind at a distance of between 35 and 40 mm.  
→ Tighten nuts.

**Rear sealing strip**

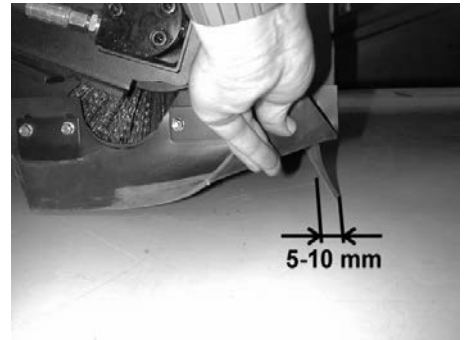

→ Set the distance between the sealing strip and the floor so that the bottom edge trails behind at a distance of between 5 and 10 mm.  
→ If worn, replace.  
→ Remove roller brush.

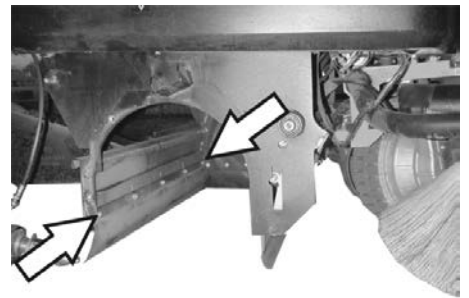

→ Unscrew retaining nuts for rear sealing strip.  
→ Screw on new sealing strip.

**Side sealing strips**

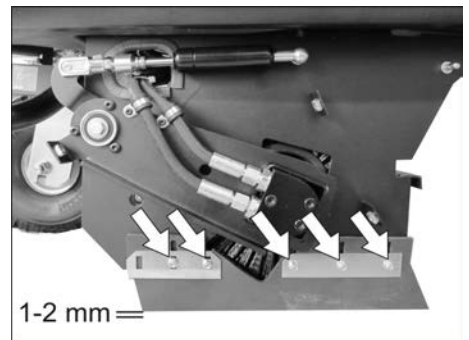

→ Slightly loosen retaining nuts for the side sealing strip (to replace, unscrew).  
→ Screw on new sealing strip without fully tightening the nuts.  
→ To set the floor clearance, insert a sheet with a thickness of between 1 and 2 mm under the sealing strip.  
→ Adjust sealing strip.  
→ Tighten nuts.  
→ Screw on side panels.  
→ Push in the waste containers on both the sides and lock them.

## Replacing dust filter

### ⚠ WARNING

Empty waste container before replacing dust filter. Wear a dust mask when working around the dust filter. Observe safety regulations on the handling of fine particulate material.

- Turn main key to "0" and remove it.
- Open the hood, insert retaining rod.

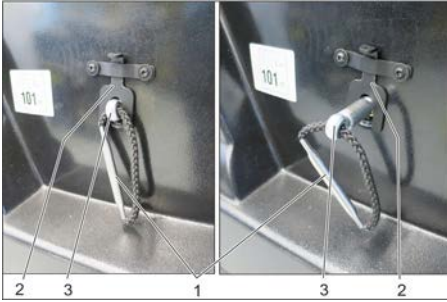

- 1 Filter holder handle
- 2 Locking
- 3 Axle

- Pull the lock upwards.
- Pull out the axle on the handle of the filter holder until the lock engages (nut in axle).
- Remove the lamella filter.
- Insert new filter.

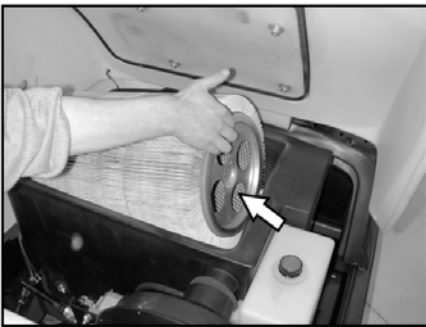

- Make sure driver engages with holes on drive side.
- Push the axle inwards again so it locks into place.

**Note:** Make sure when installing the new filter that the fins are not damaged.

## Replacing filter case seal



- Lift filter case seal out of groove in the cover.
- Insert new seal.

## Checking drive belt

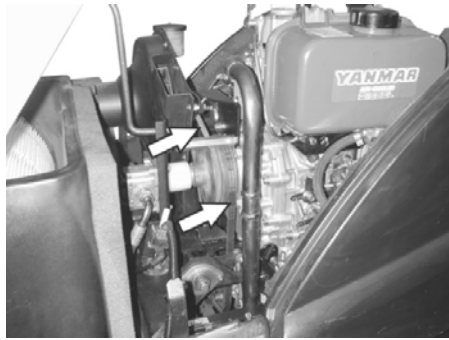

- Check tension of drive belt and V-belt of the suction blower, also check for wear or damage.

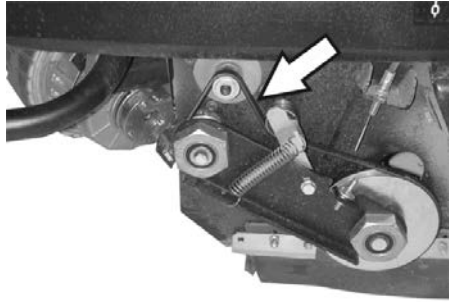

- Check tension, wear and damages on the V-belt of the sweep roller drive.

## Check cup seal

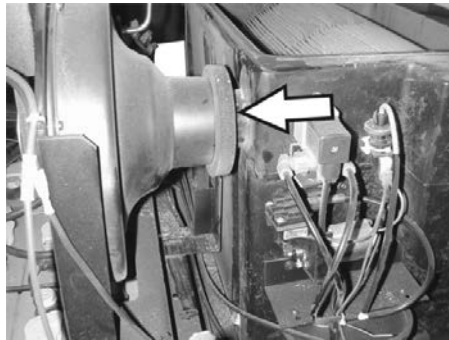

- Check the cup seal at the suction blower regularly to see that it sits properly.

## Replacing fuses

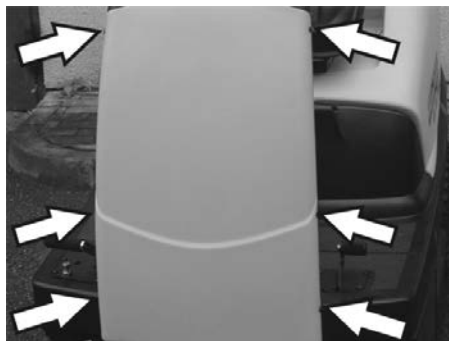

- Loosen screws on both sides of the panel.

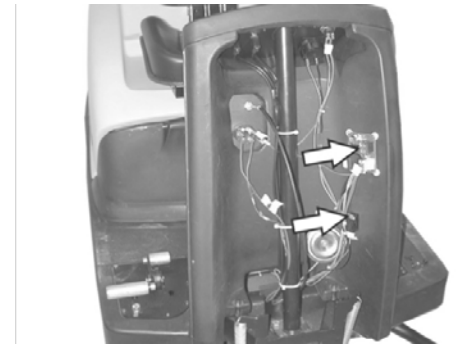

- Replace defective fuses.
- Replace front panel.



- The fuse for the electric starter is located in the engine compartment.

**Note:** Only use fuses with identical safety ratings.

## Check engine oil level and top up, if required

### NOTICE

The engine is equipped with an oil deficiency switch. When the fill level is insufficient, the engine switches off and can only be restarted once the engine oil has been replenished.

### ⚠ DANGER

Risk of burns on account of hot surfaces!

- Allow engine to cool down.



- Remove the oil dipstick and check the oil level: Minimum content 1/3.
- If the oil level is less than 1/3, top up engine oil until it reaches the lower edge of the filler opening.
- Wait at least 5 minutes.
- Check engine oil level again.

## Change the engine oil

### ⚠ DANGER

Risk of burns on account of hot surfaces!

- Pull out oil dipstick.
- Draw off engine oil via the oil filler neck using 6.491-538 oil-change pump.
- Fill with fresh engine oil via oil filler neck using clean 6.491-538 oil-change pump.
- Wait at least 5 minutes.
- Check engine oil level again.

### Cleaning and replacing the air filter



- Release the wing nuts on the suction container.

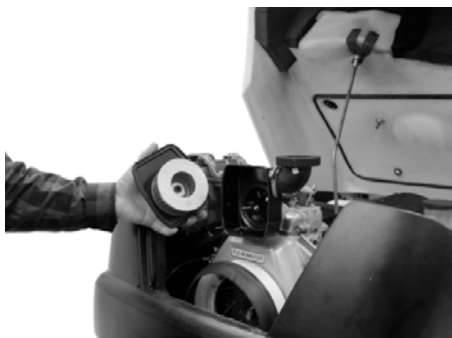

- Remove the filter inlay and check it.
- Use either a new or cleaned filter cartridge in the vacuum container.
- Screw on wing nut.

### Check hydraulic oil level and refill hydraulic oil

#### NOTICE

The machine has two hydraulic circuits:

#### Circuit sweeping hydraulics

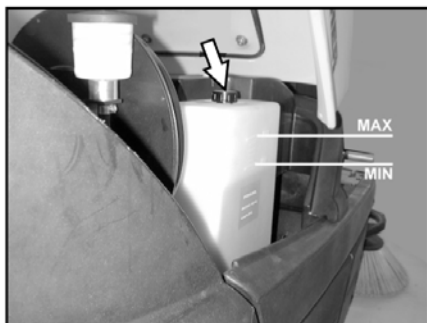

- Check the hydraulic oil level on the storage container.  
The oil level must lie between "MIN" and "MAX" marking.
- If the oil level is too low, fill in hydraulic oil above the fill neck on the top of the container.

### Circuit axle drive

#### CAUTION

This inspection may only be carried out when the engine is cold.



- Check oil level in the equalisation container.
- If required, top up oil carefully.

## Troubleshooting

**⚠ Danger**

Switch off engine and remove ignition key prior to carrying out any maintenance work.

*Risk of injury! Allow the machine sufficient time to cool down before carrying out any maintenance and repair work.*

Fault	Remedy
Appliance cannot be started	Sit on the driver seat, the seat contact switch gets activated.
	Check tank contents and oil level; refill oil and fuel.
	Check the fuses.
	Check battery; charge it if required. Inform Kärcher Customer Service.
Device does not drive or drives only slowly	Lock the freewheel lever in the bottom position (driving operation). Inform Kärcher Customer Service.
Machine is not sweeping properly	Check roller brush and side brushes for wear, replace if necessary.
	Check function of bulk waste flap
	Check sealing strips for wear, adjust or replace as required
	Check belts of sweeping drive.
	Check vacuum pressure system to see it is leak-proof. Inform Kärcher Customer Service.
Dust gathers in the machine	Empty waste container
	Check suction fan drive belt
	Check sealing cover on suction fan
	Check dust filter, clean or replace
	Check filter case seal
	Close wet/dry flap
	Check sealing strips for wear, adjust or replace as required Inform Kärcher Customer Service.
Side brush does not turn	Check the fuse. Inform Kärcher Customer Service.
Poor cleaning performance at edges	Replace side brush
	Check sealing strips for wear, adjust or replace as required
	Inform Kärcher Customer Service.
Side brush or roller brush switch-on operation is not working	Check vacuum pressure system to see it is leak-proof. Inform Kärcher Customer Service.
Insufficient vacuum performance	Check filter case seal
	Check sealing cover on suction fan
	Check hoses of suction blower for absence of leakiness.
	Insert lamella filter correct; see Changing dust filter
	Inform Kärcher Customer Service.
Roller brush does not turn.	Remove belts or cords from roller brush Inform Kärcher Customer Service.

## Technical specifications

		KM 100/100 R D
<b>Machine data</b>		
Length x width x height	mm	2006 x 1005 x 1343
Unladen weight	kg	315
Transport weight	kg	375
Permissible overall weight	kg	535
Driving speed	km/h	8
Cleaning speed	km/h	6
Climbing capability (max.)	%	18
Roller brush diameter	mm	285
Roller brush width	mm	710
Side brush diameter	mm	450
Working width without side brushes	mm	710
Working width with 1 side brushes	mm	1000
Working width with 2 side brushes (option)	mm	1290
Volume of waste container	l	100
Protection type, drip-proof	--	IPX 3
<b>Engine</b>		
Type	--	Yanmar L70AE, 1 cylinder four-stroke
Cylinder capacity	--	296cm <sup>3</sup>
Max. power	kW/HP	4,4 / 6
Fuel type	--	Diesel
Tank content	l	3,3
Type of protection		IP22
<b>Battery</b>		
Type	--	12V, 44Ah
<b>Oil grades</b>		
Motor		SAE 15W40
Sweeping hydraulics		HVLP 46
Axle drive		SAE 10W-60
<b>Tyres</b>		
Size, front	--	4.00-4
Air pressure, front	bar	6
Size, rear	--	4.00-8
Air pressure, rear	bar	4,5
<b>Brake</b>		
Service brake	--	hydrostatic
Parking brake	--	automatic (with spring)
<b>Filter and vacuum system</b>		
Filter surface area, fine dust filter	m <sup>2</sup>	6,0
Category of use – filter for non-hazardous dust	--	U
Nominal vacuum, suction system	mbar	12
Nominal volume flow, suction system	l/s	50
<b>Working conditions</b>		
Temperature	°C	-5...+40
Air humidity, non-condensing	%	20 - 90
<b>Values determined as per EN 60335-2-72</b>		
Noise emission		
Sound pressure level L <sub>pA</sub>	dB(A)	83
Uncertainty K <sub>pA</sub>	dB(A)	2
Sound power level L <sub>WA</sub> + Uncertainty K <sub>WA</sub>	dB(A)	101
Machine vibrations		
Hand-arm vibration value	m/s <sup>2</sup>	<2,5
Seat	m/s <sup>2</sup>	0,7
Uncertainty K	m/s <sup>2</sup>	0,2

## EC Declaration of Conformity

We hereby declare that the machine described below complies with the relevant basic safety and health requirements of the EU Directives, both in its basic design and construction as well as in the version put into circulation by us. This declaration shall cease to be valid if the machine is modified without our prior approval.

**Product:** Ride-on vacuum sweeper  
**Type:** 1.280-xxx

### Relevant EU Directives

2006/42/EC (+2009/127/EC)  
2014/30/EU  
2000/14/EC

### Applied harmonized standards

EN 60335-1  
EN 60335-2-72  
EN 61000-6-2: 2005  
EN 62233: 2008

### Applied national standards

CISPR 12

### Applied conformity evaluation method

2000/14/EC: Appendix V

### Sound power level dB(A)

#### KM 100/100 R D

Measured: 99  
Guaranteed: 101

The undersigned act on behalf and under the power of attorney of the company management.



H. Jenner

CEO



S. Reiser

Head of Approbation

Authorised Documentation Representative  
S. Reiser

Alfred Kärcher GmbH Co. KG  
Alfred-Kärcher-Str. 28 - 40  
71364 Winnenden (Germany)  
Phone: +49 7195 14-0  
Fax: +49 7195 14-2212

Winnenden, 2010/07/14

## Accessories

<b>Side brushes</b>	<b>6.905-986.0</b>
With standard bristles for indoor and outdoor areas.	
<b>Side-brushes, soft</b>	<b>6.906-133.0</b>
For fine dust on inside surfaces; wetness resistant.	
<b>Hard side-brushes</b>	<b>6.906-065.0</b>
For removing stubborn dirt in the external area; resistant to moisture.	
<b>Standard sweep roller</b>	<b>6.906-375.0</b>
Resistant of wear and moisture. Universal bristles for inside and outside cleaning.	
<b>Roller-brush, soft</b>	<b>6.906-533.0</b>
With natural bristles especially for fine dust sweeping on smooth indoor floors. Not resistant to wetness; not for abrasive surfaces.	
<b>Roller-brush, hard</b>	<b>6.906-532.0</b>
For removing stubborn dirt in the external area; resistant to moisture.	
<b>Dust filter</b>	<b>6.414-532.0</b>

## Назначение

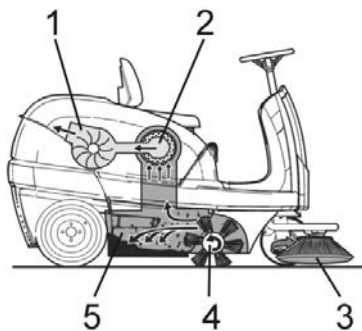

Подметающая машина работает по принципу набрасывания.

- Боковые щетки (3) подметают углы и края подметаемой поверхности и доставляют мусор в зону работы подметающего вала.
- Вращающийся подметающий вал (4) направляет мусор напрямую в резервуар для сбора мусора (5).
- Пыль, поднятая в резервуаре, отделяется фильтром пыли (2), а отфильтрованный чистый воздух откачивается всасывающим вентилятором (1).

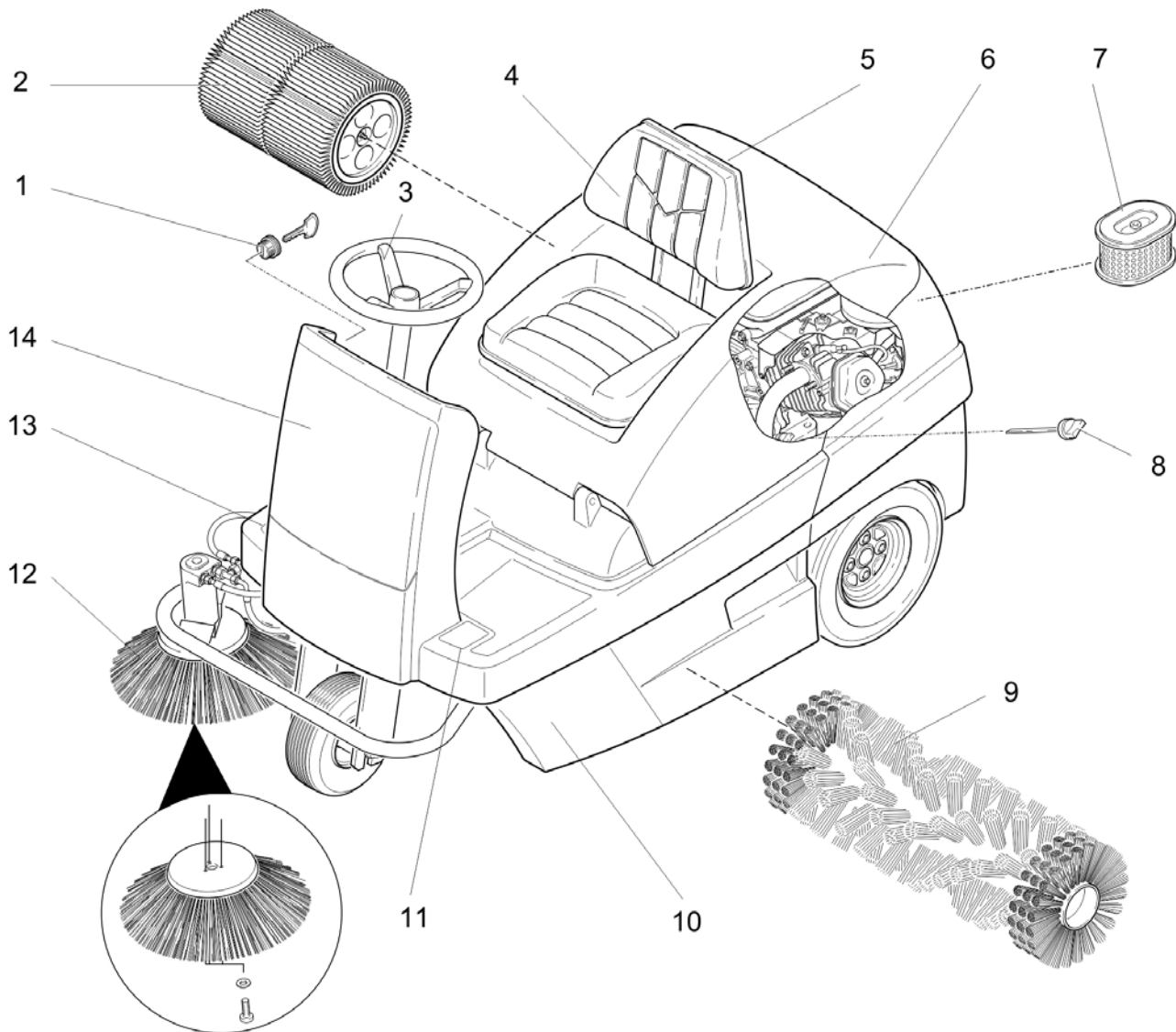

- 1 Замок зажигания
- 2 Пылевой фильтр
- 3 Рулевое колесо
- 4 Сиденье (с контактным переключателем сиденья)
- 5 Заслонка для чистки в сухом/влажном режиме
- 6 Крышка прибора
- 7 Сменный элемент воздушного фильтра
- 8 Указатель уровня масла
- 9 Подметающий вал
- 10 Резервуар для сбора мусора (с обеих сторон).
- 11 Педаль подъема/опускания заслонки для крупных частиц грязи
- 12 Боковая щетка
- 13 Ходовая педаль
- 14 Фронтальная обшивка

#### Пульт управления

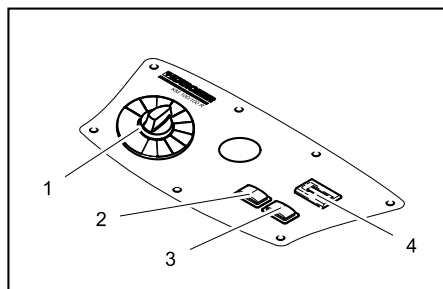

- 1 Переключатель программ
- 2 Чистка фильтра
- 3 Звуковой сигнал
- 4 Счетчик рабочих часов

#### Цветная маркировка

- Органы управления для процесса очистки желтого цвета.
- Органы управления для технического обслуживания и сервиса светлого цвета.



## Закрывать/открывать крышку прибора

### ⚠ **ОПАСНОСТЬ**

Опасность защемления при закрытии крышки прибора. Поэтому медленно опускайте крышку прибора.

→ Крышку прибора открыть за специальные углубления для ручек (потянуть вверх).



→ Вытянуть фиксирующий рычаг из держателя.

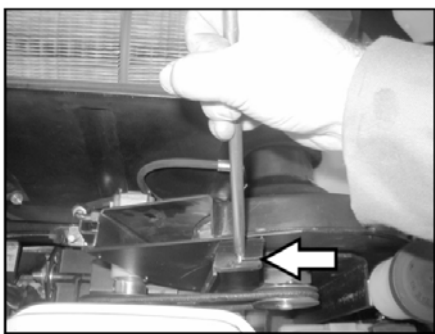

→ Вставить фиксирующий рычаг в вытяжной вентилятор.

→ Чтобы закрыть крышку прибора необходимо выдвинуть фиксирующий рычаг из базировочного элемента и зафиксировать его в держателе крышки прибора.

## Перед началом работы

### Выгрузка аппарата

### ⚠ **ОПАСНОСТЬ**

Опасность получения травм и повреждений! Для выгрузки прибора использование погрузчиков не допускается. Для выгрузки прибора следует осуществить следующие действия:

- Разрезать упаковочную ленту из искусственного материала и снять упаковку.
- Снять крепления стяжными хомутами в точках крепления.
- Четыре обозначенные донные доски поддона закреплены винтами. Данные доски следует отвинтить.
- Положить доски на край поддона. При этом доски расположить так, чтобы они лежали перед колесами прибора. Закрепить доски с помощью винтов.

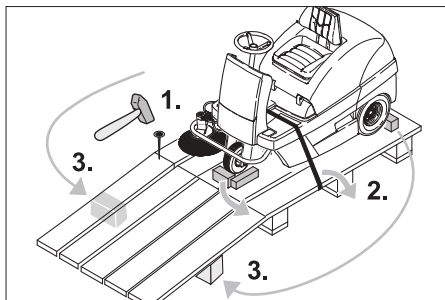

- Для подпорки подложить под рампу балки, находящиеся в упаковке.
- Снимите деревянные колодки, предназначенные для стопорения колес и подложите их под рампу.

### Передвижение подметающей машины без собственного привода

### ⚠ **Опасность**

Опасность получения травм! Перед установкой свободного хода следует принять меры против произвольного качения аппарата.

### УВЕДОМЛЕНИЕ

Не допускается передвигать подметающую машину на большие расстояния и быстрее, чем 6 км/ч.

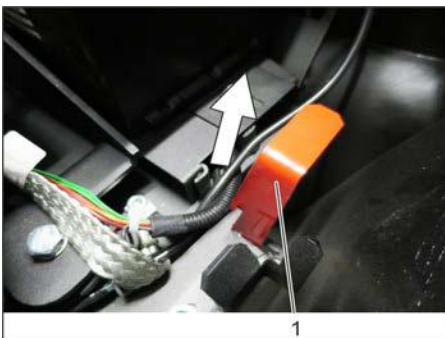

1 Позиция рычага свободного хода вверх - устройство может перемещаться.

→ Открытие и фиксация крышки прибора.

→ Зафиксировать рычаг свободного хода в верхнем положении.

Привод движения, таким образом, отключен.

→ Закройте крышку прибора.

Прибор можно теперь передвигать.

## Передвижение подметающей машины с помощью собственного привода

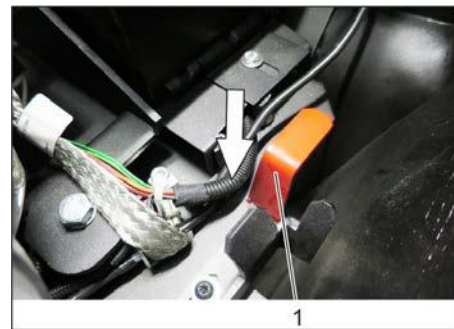

1 Нижнее положение рычага свободного хода - устройство готово к перемещению

→ Зафиксировать рычаг свободного хода в нижнем положении.

→ Закройте крышку прибора.

Аппарат готов к перемещению.

## Начало работы

### Общие указания

- Поставить подметающую машину на ровной поверхности.
- Вытащить ключ.

### Заправка

#### Заправить прибор

### ⚠ **Опасность**

Опасность взрыва!

- Разрешается использовать только топливо, указанное в руководстве по эксплуатации.
- Заправка машины в закрытых помещениях не допускается.
- Запрещается курение и разведение открытого огня.
- Следите за тем, чтобы топливо не попало на горячие поверхности.

→ Выключить двигатель.

→ Открытие и фиксация крышки прибора.



→ Проверить уровень топлива по индикатору топливного бака.

→ Открыть крышку бака.

→ Залить дизельное топливо.

→ Максимальный уровень заполнения бака - 1 см до нижнего края заливного патрубка.

→ Вытереть пролившееся топливо, вытянуть воронку и закрыть крышку бака.

→ Закройте крышку прибора.

## Эксплуатация

### Настроить положение сиденья водителя

- Открыть крышку прибора, вставить фиксирующий рычаг.

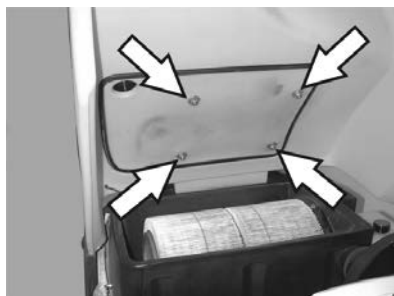

- Слегка ослабить барашковые гайки креплений сиденья.
- Переместить сиденье в соответствующее положение.
- Затянуть барашковые гайки.

**Указание:** Если диапазона регулирования недостаточно, существует другая возможность регулировки.



- Вывинтить 4 винта с панели контактного переключателя сиденья.
- Удалить панель.
- Откинуть сиденье вперед.

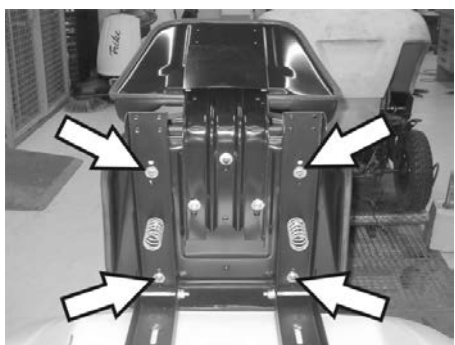

- Открутить 4 винта крепления сиденья.
- Передвинуть и зафиксировать сиденье.
- Установить панель контактного переключателя сиденья.

### Выбор программы

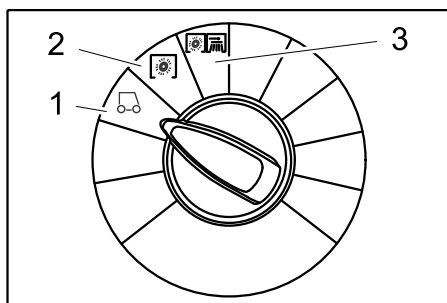

- 1 Движение  
Подъехать к месту работы.
- 2 Уборка подметающим валом  
подметающий вал опускается. Цилиндрическая и боковая подметальная щетка вращаются.
- 3 Подметание с использованием боковых щеток  
Подметающий вал и боковые щетки опускаются.

### Запуск прибора

#### УВЕДОМЛЕНИЕ

Аппарат оснащен контактной настилкой сиденья. При вставании с сиденья водителя аппарат отключается.

#### Открыть топливный кран.

- Открытие и фиксация крышки прибора.



- Передвинуть рычаг в сторону "ON".
- Закройте крышку прибора.

#### Запуск прибора

- Занять место в сиденье оператора.
- НЕ нажимать педали движения.
- Переставить переключатель программ на ступень 1 (движение).



- Повернуть ключ зажигания за пределы положения 1.
- После того как аппарат заработал, ключ зажигания отпустить.

#### УВЕДОМЛЕНИЕ

Не включать стартер более чем на 10 секунд. Перед повторным включением стартера подождать, как минимум, 10 секунд.

### Передвижение на аппарате

#### ⚠ ОПАСНОСТЬ

Опасность опрокидывания! Не вставать во время движения.

#### Передвижение вперед



- Плавно нажать на педаль акселератора.

#### Передвижение назад

#### ⚠ Опасность

Опасность получения травм! При езде задним ходом не должна создаваться опасность для других лиц, при необходимости, их необходимо предупредить.



- Плавно нажать на педаль акселератора.

#### Характер движения

- С помощью педалей движения возможно бесступенчатое регулирование скорости движения.
- Следует избегать резкого нажатия на педали, так как в этом случае гидравлическая система может получить повреждение.
- При падении мощности во время преодоления подъема следует уменьшить нажатие на педаль движения.

#### Торможение

- При отпуске педали движения аппарат автоматически тормозится и останавливается.

#### Преодоление препятствий

Преодоление неподвижных препятствий высотой до 50 мм:

- Препятствия следует преодолевать осторожно, во время движения вперед и на медленной скорости.

Преодоление неподвижных препятствий высотой больше 50 мм:

- Подобные препятствия следует преодолевать только с использованием подходящей ramпы.

## Подметание

### ⚠ Опасность

Опасность получения травм! При открытом клапане для крупных частиц грязящий подметающий вал может отбрасывать вперед камни и щебень. Не подвергать опасности людей, животных или предметы.

### ОСТОРОЖНО

Не допускать попадания в машину упаковочных лент, проволоки и т.д., так как это может привести к повреждению подметающего механизма.

### ОСТОРОЖНО

Для предотвращения повреждения пола подметающая машина не должна работать, стоя на одном месте.

**Указание:** Для достижения оптимального результата работы необходимо соразмерять скорость движения с местными условиями.

**Указание:** Во время работы следует регулярно удалять содержимое из резервуара для сбора мусора.

**Указание:** При подметании поверхностей следует опускать только подметающий вал.

**Указание:** При чистке краев следует дополнительно опускать боковые щетки.

### Уборка подметающим валом

→ Переставить переключатель программ на ступень 2. подметающий вал опускается. Цилиндрическая и боковая подметальная щетка вращаются.

### Подметание с приподнятой заслонкой для крупных частиц грязи

**Указание:** Для заметания крупных предметов высотой до 60 мм, например, банок для напитков, необходимо кратковременно приподнять заслонку для крупных частиц грязи.

Подъем заслонки для крупных частиц грязи:

→ Нажать вперед педаль заслонки для крупных частиц грязи и держать ее в нажатом положении.

→ Для опускания заслонки следует прекратить отпустить педаль.

**Указание:** Оптимальное качество уборки обеспечивается только при полностью опущенной заслонке для крупных частиц грязи.

### Подметание с использованием боковых щеток

→ Переставить переключатель программ на ступень 3. Опускаются боковые щетки и подметающий вал.

**Указание:** Подметающий вал и боковые щетки приводятся в движение автоматически.

## Подметание сухого пола

**Указание:** Во время работы следует регулярно удалять содержимое из резервуара для сбора мусора.

**Указание:** Во время работы следует регулярно очищать фильтр для пыли.



→ Закрыть клапан для чистки в сухом/влажном режиме,

### Подметание волокнистого и сухого мусора (например, сухой травы, соломы)

→ Открыть клапан для чистки в сухом/влажном режиме,

**Указание:** Таким образом можно избежать засорение системы фильтров.

### Подметание влажного или мокрого пола

→ Открыть клапан для чистки в сухом/влажном режиме,

**Указание:** Таким образом фильтр защищен от воздействия влаги.

### Чистка фильтра

– Включить чистку фильтра вручную,

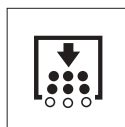

→ Нажать кнопку очистки фильтра. Фильтр очищается в течение 15 секунд.

### Опорожнить резервуар для сбора мусора

**Указание:** Прежде чем открывать и опорожнять резервуар для сбора мусора, следует подождать, пока не завершится очистка фильтра, а пыль оседет.

→ Слегка приподнять резервуар для сбора мусора и вынуть его.

→ Опорожнить резервуар для сбора мусора.

→ Вдвинуть и защелкнуть резервуар для сбора мусора.

→ Опорожнить противоположный резервуар для сбора мусора.

### Выключение прибора

→ Переставить переключатель программ на ступень 1 (движение). Боковые щетки и подметающий вал поднимаются.

→ Ключ зажигания повернуть в позицию "0" и вытащить его из замка,

**Указание:** После отключения аппарат в течение прибл. 15 сек. происходит автоматическая чистка фильтра пыли. В это время не открывать крышки прибора.

**Указание:** Прибор оснащен автоматическим стояночным тормозом, который активизируется после остановки двигателя и при оставлении сидений.



→ Закрыть топливный кран.

## Транспортировка

### ⚠ ОПАСНОСТЬ

Опасность получения травм и повреждений! При транспортировке следует обратить внимание на вес устройства.

→ Ключ зажигания повернуть в позицию "0" и вытащить его из замка,

→ Зафиксировать аппарат, подложив под его колеса клинья.

→ Закрепить аппарат натяжными ремнями или канатами.

→ При перевозке аппарата в транспортных средствах следует учитывать действующие местные государственные нормы, направленные на защиту от скольжения и опрокидывания.



**Указание:** Соблюдать маркировку для зон крепления на раме подметающей машины (символы цепей). Для погрузки/выгрузки прибор может передвигаться только на склонах до макс. 18%.

→ Закрыть топливный кран.

→ Опорожнить бензобак.

## Хранение

### ⚠ ОПАСНОСТЬ

Опасность получения травм и повреждений! При хранении следует обратить внимание на вес устройства.

## Выход из эксплуатации

Если подметающая машина не используется в течение длительного времени, следует соблюдать следующие пункты:

→ Поставить подметающую машину на ровной поверхности.

→ Переставить переключатель программ на ступень 1 (движение). Чтобы избежать повреждения щетины, поднять подметающий вал и боковые щетки.

→ Ключ зажигания повернуть в позицию "0" и вытащить его из замка,

- Принять меры против непроизвольного качения подметающей машины.
- Очистить подметающую машину снаружи и внутри.
- Поставить аппарат в защищенном и сухом месте.
- Полностью заправить топливный бак и закрыть топливный кран.
- Замена моторного масла
- Отсоединить клеммы аккумуляторной батареи.
- Аккумулятор следует заряжать при- бл. каждые два месяца.

## Уход и техническое обслуживание

### Общие указания

- Перед очисткой и проведением технического обслуживания прибора, замены деталей или настройки на другие функции прибор следует выключить, вынуть ключ зажигания и извлечь аккумуляторный штекер или отсоединить.
- При проведении работ с электрической системой следует отсоединять штекер или клеммы аккумулятора.
- Проведением ремонтных работ разрешается заниматься только авторизованным сервисным центром, или специалистами в этой сфере, которые ознакомлены с соответствующими предписаниями правил техники безопасности.
- Передвижные промышленные приборы проходят проверку безопасности согласно VDE 0701.
- Используйте исключительно подметающие валы и боковые щетки, установленные на приборе или указанные в руководстве по эксплуатации. Использование иных подметающих валов/боковых щеток небезопасно.

### Чистка

#### ⚠ ОСТОРОЖНО

*Опасность повреждения! Не разрешается чистить прибор из водяного шланга или струей воды под высоким давлением (опасность короткого замыкания и других повреждений).*

#### Чистка аппарата изнутри

##### ⚠ Опасность

*Опасность получения травм! Носить защитную маску против пыли и защитные очки.*

- Открыть крышку прибора, вставить фиксирующий рычаг.
- Протереть аппарат тряпкой.
- Обдуть аппарат сжатым воздухом.
- Закройте крышку прибора.

**Указание:** Пылеулавливающий фильтр можно промыть водой. Перед повторной установкой фильтр необходимо полностью высушить.

### Чистка аппарата снаружи

- Очистить аппарат, используя для этого влажную тряпку, пропитанную мягким щелочным раствором.

**Указание:** Использование агрессивных моющих средств не допускается.

### Периодичность технического обслуживания

**Указание:** Счетчик рабочих часов сообщает о моменте проведения обслуживания.

#### Техническое обслуживание, осуществляемое клиентом

Ежедневное техническое обслуживание:

- Проверить метущий валик и боковые щетки на износ и наличие намотавшихся лент.
- Проверить давление в шинах.
- Проверить исправное состояние всех элементов управления.

Еженедельное техническое обслуживание:

- Проверить легкость хода тросов Боудена и подвижных частей.
- Проверить установку и износ уплотнительных планок в зоне подметания.
- Проверить фильтр пыли и при необходимости очистить коробку фильтра.

- Проверить вакуумную систему.

Каждые 100 часов работы:

- Проверить функционирование контактного выключателя сидения.
- Проверить натяжение, изношенность и исправность приводных ремней (клинового ремня и круглого ремня).

Техническое обслуживание изнашивающихся частей:

- Заменить уплотнительные планки.
- Заменить подметающий вал.
- Заменить боковые щетки.

**Указание:** Описание см. в главе "Работы по техническому обслуживанию".

**Указание:** Все работы по техническому обслуживанию со стороны клиента должны проводиться квалифицированным специалистом. В случае необходимости в любой момент можно обратиться за помощью в специализированную торговую организацию фирмы Kärcher.

#### Техническое обслуживание, осуществляемое сервисной службой

Обслуживание через 8 часов работы:

- Произвести первичную инспекцию.

Техническое обслуживание через 20 часов работы

Каждые 100 часов работы:

Каждые 300 часов работы:

Техобслуживание каждые 500 часов работы

Техническое обслуживание каждые 1000 часов работы

Техническое обслуживание каждые 1500 часов работы

**Указание:** Для сохранения права на гарантийное обслуживание все работы по техническому и профилактическому обслуживанию и в течение гарантийного срока должны проводиться уполномоченной сервисной службой фирмы Kärcher в соответствии с брошюрой по техническому обслуживанию.

### Работы по техническому обслуживанию

Подготовка:

- Поставить подметающую машину на ровной поверхности.
- Ключ зажигания повернуть в позицию "0" и вытащить его из замка.

#### Общие сведения по технике безопасности

##### ⚠ ОПАСНОСТЬ

*Опасность получения травм!*

*После выключения двигателя устройства чистки фильтра вращается еще 15 секунд по инерции. В это время не открывать крышку прибора.*

##### ⚠ Опасность

*Опасность получения травм! Перед проведением любых работ по техническому и профилактическому обслуживанию машина должна остыть.*

#### Проверка давления в шинах

- Поставить подметающую машину на ровной поверхности.
- Подключить к вентилю шины прибор для проверки давления в шинах.
- Проверить давление в шинах, при необходимости, откорректировать давление.
- Проверка давления в шинах (см. раздел "Технические данные").

#### Замена колес

##### ⚠ Опасность

*Опасность получения травм!*

- Поставить подметающую машину на ровной поверхности.
- Вытащить ключ.
- Во время ремонта подметающей машины на дороге в зоне движущегося транспорта (опасной зоне) следует носить специальную предупреждающую одежду.
- Проверить стабильность грунта. Закрепить аппарат от непроизвольного качения, подложив под него клин.

Проверка шин

- Проверить протектор шины на наличие проткнувших ее предметов.
- Удалить посторонние предметы.
- Использовать подходящее стандартное средство для ремонта шин.

**Указание:** Соблюдать рекомендации соответствующего изготовителя. Дальнейшее движение возможно с соблюдением указаний изготовителя. При первой же возможности произвести замену шины или колеса.

- Слегка приподнять на подходящем месте резервуар для сбора мусора и вынуть его.
- Ослабить болты на колесе.
- Установить домкрат.



Точка установки домкрата (задние колеса)

- С помощью домкрата приподнять аппарат.
- Удалить болты с колеса.
- Снять колесо.
- Установить запасное колесо.
- Затянуть болты на колесе.
- С помощью домкрата опустить аппарат.
- Прикрутить болты на колесе.
- Вдвинуть и защелкнуть резервуар для сбора мусора.

**Указание:** Использовать подходящий стандартный домкрат.

#### Проверить вакуумную систему

- Подключение подметающей системы производится с помощью вакуумной системы.
- Если невозможно опустить боковые щетки или подметающий вал, то следует проверить мембранный механизм вакуумного регулятора на надлежащее подключение шлангопровода, при необходимости вставить подходящий шланг.
- Тем не менее, если все еще невозможно опустить боковые щетки или подметающий вал, это означает, что вакуумная система негерметична. В этом случае следует обратиться в сервисную службу.



Элемент подключения шланга для мембранного механизма вакуумного регулятора опускания боковых щеток.

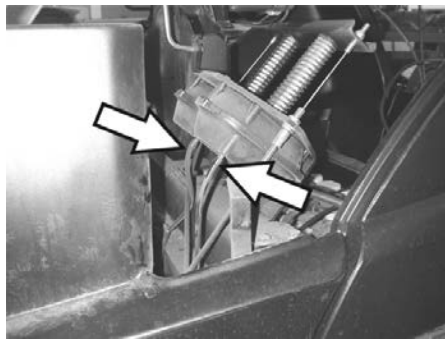

Элемент подключения шланга для мембранного механизма вакуумного регулятора подметающего вала.

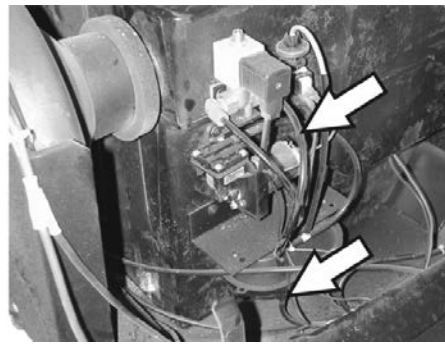

Элемент подключения шланга для вакуумного насоса и мембранного механизма вакуумного регулятора (накопитель)

**Указание:** Вакуумный насос включается только при установке в системе низкого давления. Если насос работает постоянно, следует обратиться в сервисную службу.

#### Замена боковых щеток

- Поставить подметающую машину на ровной поверхности.
- Переставить переключатель программ на ступень 1 (движение). Боковые щетки приподнимаются.
- Пусковой переключатель повернуть в позицию "0" и вытащить ключ из замка.
- Ослабить 3 крепежных винта на нижней стороне.
- Снять изношенные боковые щетки.
- Установить новую боковую щетку на захвате и закрепить ее винтом.

#### Проверка подметающего вала

- Поставить подметающую машину на ровной поверхности.
- Переставить переключатель программ на ступень 1 (движение). Подметающий вал приподнимается.
- Пусковой переключатель повернуть в позицию "0" и вытащить ключ из замка.
- Закрепить аппарат от произвольного качения, подложив под него клин.
- Слегка приподнять с обеих сторон резервуар для сбора мусора и вынуть его.
- Удалить с подметающего вала намотавшиеся ленты и веревки.

#### Замена подметающего вала

Замена становится необходимой, если вследствие износа щеток результат качество подметания заметно ухудшается.

- Поставить подметающую машину на ровной поверхности.
- Переставить переключатель программ на ступень 1 (движение). Подметающий вал приподнимается.
- Пусковой переключатель повернуть в позицию "0" и вытащить ключ из замка.
- Закрепить аппарат от произвольного качения, подложив под него клин.
- Слегка приподнять с обеих сторон резервуар для сбора мусора и вынуть его.

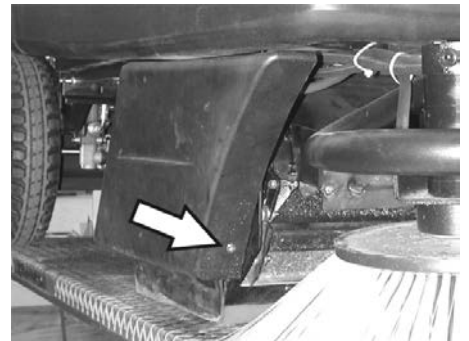

- Передний крепежный винт правой боковой панели.

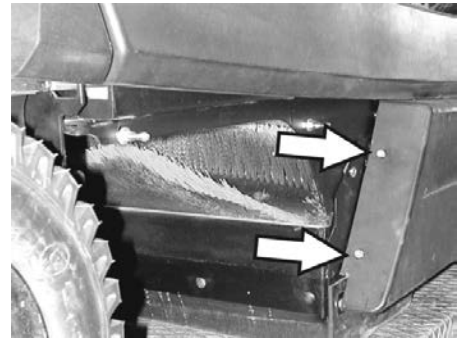

- Задние крепежные винты правой боковой панели.
- Снять боковую панель.

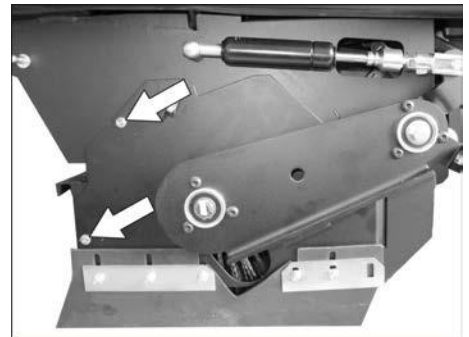

- Открутить винты.

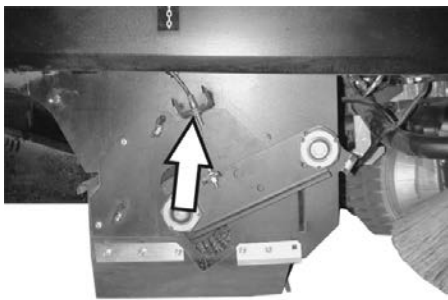

- Ослабить крепежный винт троса Бодена и отцепить трос.

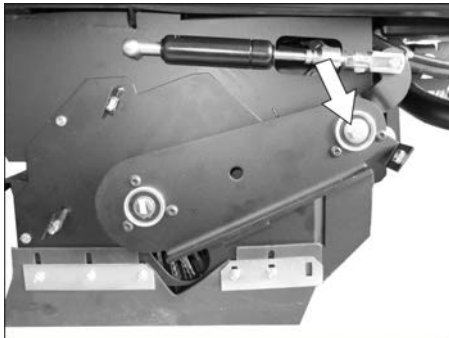

- Вывинтить винты из центра вращения балансира подметающего вала.

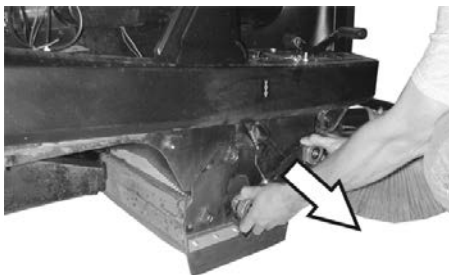

- Снять балансир подметающего вала.

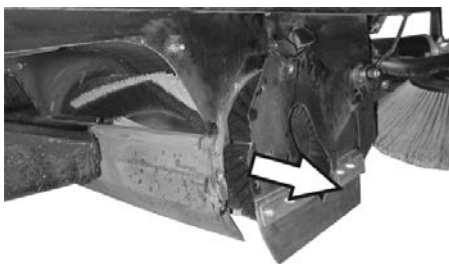

- Снять заслонку подметающего вала.
- Вынуть подметающий вал.

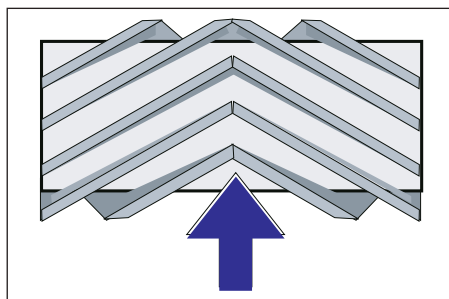

Расположение подметающего вала при установке по направлению движения

- Поместить новый подметающий вал в коробку подметающего вала и надеть его на цапфу привода.

**Указание:** При установке нового подметающего вала следить за положением щетины.

**Указание:** Установить трос Бодена так, чтобы подметающий вал приподнимался от дна примерно на 10 мм.

- Установить заслонку подметающего вала.
- Вставить балансир подметающего вала.
- Вставить трос Бодена.
- Прикрутить крепежные винты.
- Закрепить боковую панель.
- Вставить и защелкнуть мусорные баки по обоим сторонам.

#### Проверить плоскость подметания для подметающего вала,

- Переставить переключатель программ на ступень 1 (движение). Подметающий вал и боковые щетки поднимаются.
- Поставить подметающую машину на ровный гладкий пол, покрытый видимым слоем пыли или мела.
- Переставить переключатель программ на ступень 2. подметающий вал опускается. Плавно нажать на педаль движения и ненадолго развернуть подметающий вал.
- Поднять подметающий вал.
- Нажать на педаль для подъема заслонки для крупных частиц грязи и держать педаль нажатой.
- Дать аппарату задний ход.

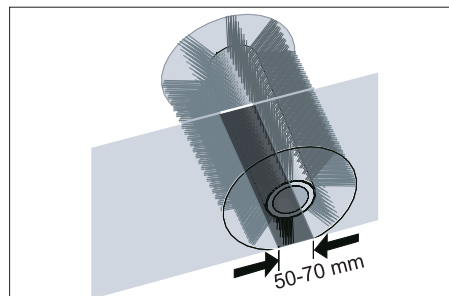

Профиль подметания имеет вид равномерного прямоугольника шириной от 50 до 70 мм.

**Указание:** Благодаря плавающему креплению подметающего вала уровень плоскости подметания корректируется автоматически по мере износа щетины. При слишком сильном износе подметающий вал следует заменить.

#### Установка и замена уплотнительных планок

- Поставить подметающую машину на ровной поверхности.
- Переставить переключатель программ на ступень 1 (движение). Подметающий вал приподнимается.
- Пусковой переключатель повернуть в позицию "0" и вытащить ключ из замка.
- Закрепить аппарат от произвольного качения, подложив под него клин.

- Слегка приподнять с обеих сторон резервуар для сбора мусора и вынуть его.

- Ослабить крепежные винты боковых панелей с обеих сторон.

- Снять боковые панели.

#### ■ Передняя уплотнительная планка

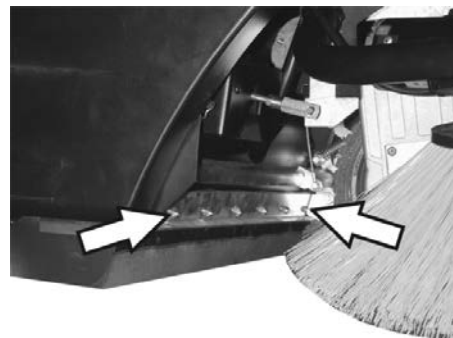

- Немного ослабить крепежные гайки передней уплотнительной планки, для замены - вывинтить.
- Прикрепить новую уплотнительную планку, не затягивая пока гайки.

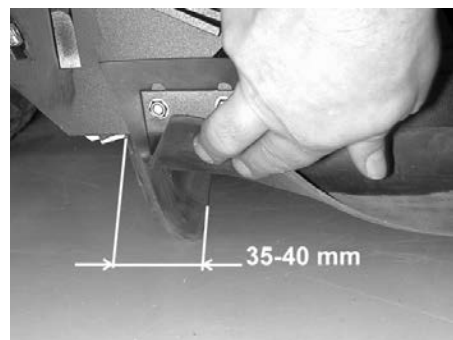

- Откорректировать уплотнительную планку.
- Расстояние уплотнительной планки до пола установить так, чтобы при пробеге по инерции в 35 - 40 мм она откидывалась назад.
- Затянуть гайки.

#### ■ Задняя уплотнительная планка

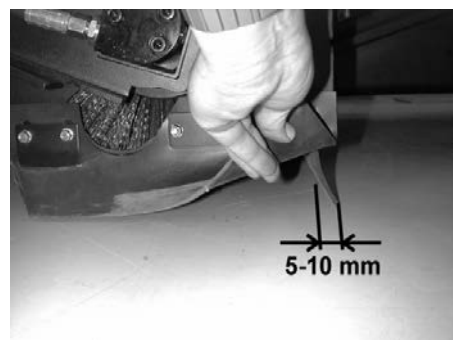

- Расстояние уплотнительной планки до пола установить так, чтобы при пробеге по инерции она отклонялась назад на 5 - 10 мм.
- При износе планку необходимо заменить.
- Вынуть подметающий вал.

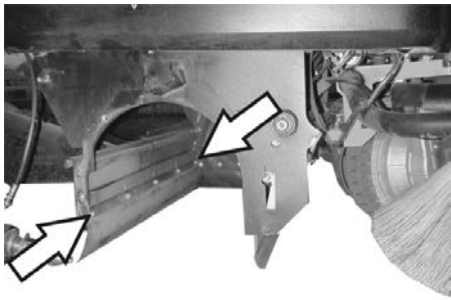

- Отвинтить крепежные гайки задней уплотнительной планки.
- Установить новую уплотнительную планку.

#### ■ Боковые уплотнительные планки

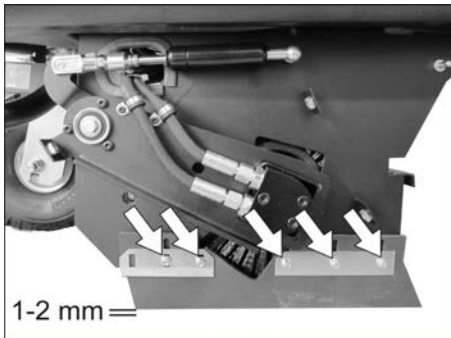

- Несколько ослабить крепежные гайки боковой уплотнительной планки, для замены - вывинтить.
- Прикрепить новую уплотнительную планку, не затягивая пока гайки.
- Для настройки расстояния до пола использовать подкладки толщиной 1 - 2 мм.
- Откорректировать уплотнительную планку.
- Затянуть гайки.
- Закрепить боковые панели.
- Вставить и защелкнуть мусорные баки по обоим сторонам.

#### Замена пылевого фильтра

##### △ ПРЕДУПРЕЖДЕНИЕ

До начала замены пылевого фильтра удалить содержимое из резервуара для сбора мусора. При работе с фильтровальной установкой носить маску для защиты от пыли. Соблюдайте предписания по технике безопасности в отношении обращения с мелкой пылью.

- Пусковой переключатель повернуть в позицию "0" и вытащить ключ из замка.
- Открыть крышку прибора, вставить фиксирующий рычаг.

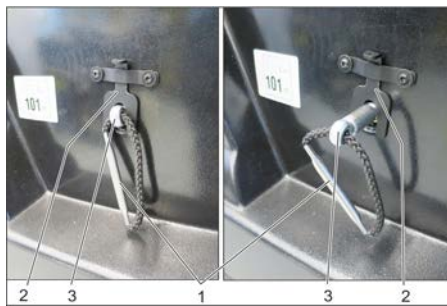

1 Ручка крепления фильтра

2 Блокировка

3 Ось

- Потянуть фиксатор вверх.
- Ось на ручке крепления фильтра вытягивать до тех пор, пока фиксатор не защелкнется (паз в оси).
- Вынуть пластинчатый фильтр.
- Вставить новый фильтр.

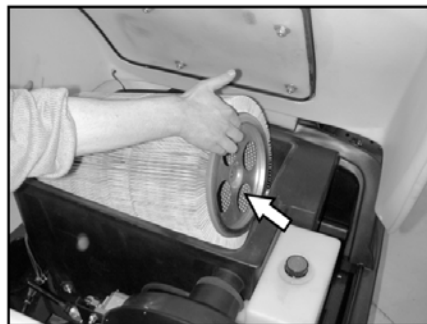

- Со стороны привода дать возможность захватному устройству зафиксироваться в отверстиях.
- Снова задвинуть ось внутрь и защелкнуть.

**Указание:** При установке нового фильтра следить за тем, чтобы пластины не были повреждены.

#### Замена прокладки фильтровальной коробки



- Вынуть прокладку фильтровальной коробки из канавки в крышке аппарата.
- Вставить новую прокладку.

#### Проверка приводных ремней



- Проверить натяжение, наличие износа и повреждений приводных ремней (ремня круглого сечения) вытяжного вентилятора.

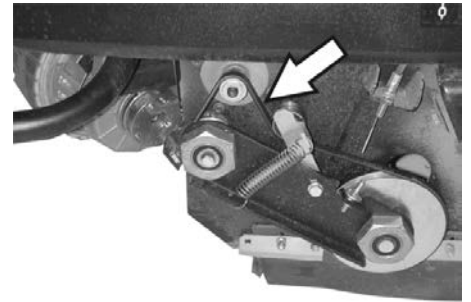

- Проверить натяжение и износ приводных ремней подметающего вала, а также наличие у них повреждений.

#### Проверка уплотнительной манжеты

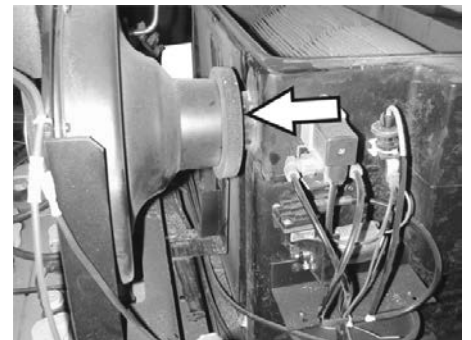

- Регулярно проверять плотность посадки уплотнительной манжеты на вентиляторе.

## Замена предохранителей

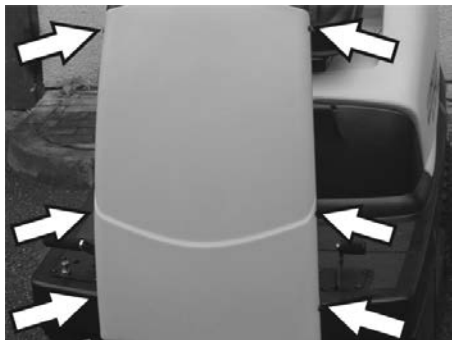

- Ослабить винты с обеих сторон панели.

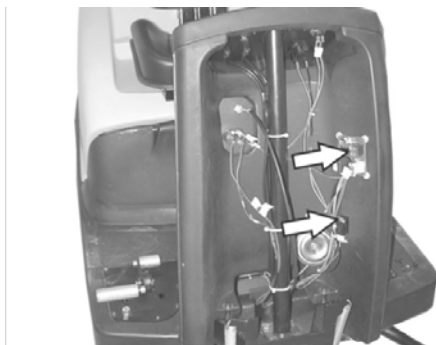

- Неисправные предохранители заменить.
- Снова установить переднюю панель.



- Предохранитель электростартера находится в моторном отсеке.

**Указание:** Использовать только предохранители с одинаковым значением.

## Проверка уровня и доливка масла

### УВЕДОМЛЕНИЕ

Двигатель оснащен переключателем контроля масла. При недостаточном уровне масла двигатель отключается и может быть снова запущен только после заливки масла в двигатель.

### ▲ ОПАСНОСТЬ

Опасность ожогов о горячие поверхности!

- Дать двигателю остыть.



- Извлечь указатель уровня масла и проверить уровень масла: Содержание менее 1/3 дюйма.
- Если уровень масла находится ниже 1/3, то в двигатель следует долить масла до нижней кромки заливного отверстия.
- Подождать, как минимум, 5 минут.
- Снова проверить уровень масла в двигателе.

## Замена моторного масла

### ▲ ОПАСНОСТЬ

Опасность ожогов о горячие поверхности!

- Вытянуть указатель уровня масла.
- Откачать масло из двигателя через патрубок заливки масла, используя для этого насос для замены масла 6491-538.
- Через патрубок заливки масла залить новое масло в двигатель, используя для этого насос замены масла 6491-538.
- Подождать, как минимум, 5 минут.
- Снова проверить уровень масла в двигателе.

## Проверка и замена воздушного фильтра



- Ослабить барашковые гайки на всасывающем резервуаре.



- Извлечь и проверить фильтровальную вставку.
- Вставить во всасывающий резервуар очищенную или новую фильтровальную вставку.
- Прочно затянуть барашковую гайку.

## Проверить уровень и долить масло для гидравлических систем

### УВЕДОМЛЕНИЕ

Машина оснащена 2 контурами гидравлической системы:

### Контур механизма подметания

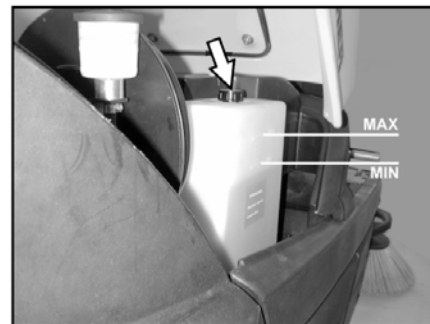

- Проверить уровень гидравлического масла в запасном баке. Уровень масла должен находиться между отметками "MIN" и "MAX".
- Если уровень масла слишком низкий, то через заливной патрубок вверху бака необходимо долить гидравлическое масло.

### Контур привода оси

### ОСТОРОЖНО

Данная проверка должна осуществляться только при холодном двигателе.

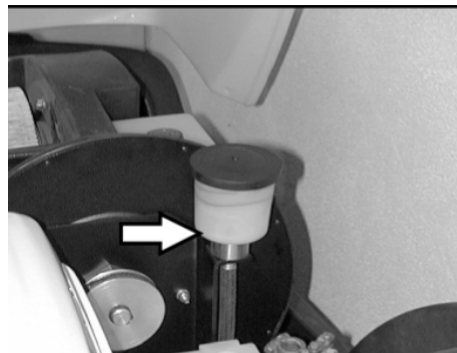

- Проверить уровень масла в компенсационном бачке.
- При необходимости осторожно долить масло.



## Помощь в случае неполадок

### ⚠ Опасность

Перед всеми работами по техническому обслуживанию необходимо выключить двигатель и извлечь ключ зажигания.

Опасность получения травм! Перед проведением любых работ по техническому и профилактическому обслуживанию машина должна остыть.

Неполадка	Способ устранения
Прибор не запускается	Занять место на сиденье оператора, система контактного выключателя сиденья активируется
	Проверить содержимое бака и уровень масла, при необходимости долить масло и топливо.
	Проверить предохранители.
	Проверить аккумулятор, при необходимости зарядить.
	Обратиться в сервисную службу Kärcher
Прибор не движется или движется слишком медленно	Зафиксировать рычаг свободного хода в нижнем положении (режим движения).
	Обратиться в сервисную службу Kärcher
Аппарат не подметает должным образом	Проверить изношенность подметающего вала и боковых щеток, при необходимости заменить
	Проверить работу заслонки для крупных частиц грязи
	Проверить изношенность уплотнительных планок, при необходимости, отрегулировать или заменить
	Проверить ремни поворотного привода.
	Проверить герметичность вакуумной системы
	Обратиться в сервисную службу Kärcher
Аппарат сильно пылит	Удалить содержимое из резервуара для сбора мусора
	Проверить приводные ремни вентилятора
	Проверить уплотнительную манжету на вентиляторе
	Проверить пылевой фильтр, произвести чистку или заменить
	Замена уплотнения коробки фильтра
	Закрыть клапан для чистки в сухом/влажном режиме,
	Проверить изношенность уплотнительных планок, при необходимости, отрегулировать или заменить
	Обратиться в сервисную службу Kärcher
Боковые щетки не вращаются	Проверить предохранитель.
	Обратиться в сервисную службу Kärcher
Плохое качество метения по краям	Заменить боковые щетки
	Проверить изношенность уплотнительных планок, при необходимости, отрегулировать или заменить
	Обратиться в сервисную службу Kärcher
Включение боковых щеток или подметающего вала не работает	Проверить герметичность вакуумной системы
	Обратиться в сервисную службу Kärcher
Недостаточная мощность всасывания	Замена уплотнения коробки фильтра
	Проверить уплотнительную манжету на вентиляторе
	Проверить шланги вентилятора на герметичность.
	Правильно установить пластинчатый фильтр, см. Замена пылевого фильтра
	Обратиться в сервисную службу Kärcher
Подметающий вал не вращается	Удалить с подметающего вала намотавшиеся ленты и веревки
	Обратиться в сервисную службу Kärcher

## Технические данные

		KM 100/100 R D
<b>Характеристики прибора</b>		
Длина x ширина x высота	mm	2006 x 1005 x 1343
Вес в порожнем состоянии	kg	315
Транспортный вес	kg	375
Допустимый общий вес	kg	535
Скорость движения	km/h	8
Скорость подметания	km/h	6
Способность подъема в гору (макс.)	%	18
Диаметр подметающего вала	mm	285
Ширина подметающего вала	mm	710
Диаметр боковых щеток	mm	450
Рабочая ширина, без боковых щеток	mm	710
Рабочая ширина, с 1 боковыми щетками	mm	1000
Рабочая ширина, с 2 боковыми щетками (опция)	mm	1290
Вместимость резервуара для сбора мусора	l	100
Тип защиты, каплезащитный	--	IPX 3
<b>Двигатель</b>		
Тип	--	Yanmar L70AE, 1-цилиндр, 4-тактный
Рабочий объем	--	296cm <sup>3</sup>
Мощность, макс.	кВт/л.с.	4,4 / 6
Вид топлива	--	Дизельное топливо
Объем бака	l	3,3
Тип защиты		IP22
<b>Аккумулятор</b>		
Тип	--	12V, 44Ah
<b>Тип масла</b>		
Мотор		SAE 15W40
Гидравлика механизма подметания		HVLP 46
Привод оси		SAE 10W-60
<b>Колеса</b>		
Размер спереди	--	4.00-4
Давление воздуха, спереди	bar	6
Давление воздуха, сзади	--	4.00-8
Давление воздуха, сзади	bar	4,5
<b>Тормоза</b>		
Рабочий тормоз	--	гидростатический
Стояночный тормоз	--	автоматический (с пружиной)
<b>Система фильтрации и всасывания</b>		
Поверхность фильтра тонкой очистки	m <sup>2</sup>	6,0
Применяемая категория фильтра для неопасной для здоровья пыли	--	U
Номинальное разрежение, система всасывания	mbar	12
Номинальный объем потока, система всасывания	l/s	50
<b>Условия окружающей среды</b>		
Температура	°C	-5...+40
Влажность воздуха, без образования росы	%	20 - 90
<b>Значение установлено согласно EN 60335-2-72</b>		
Уровень шума		
Уровень шума д <sub>б</sub>	dB(A)	83
Опасность K <sub>PA</sub>	dB(A)	2
Уровень мощности шума L <sub>WA</sub> + опасность K <sub>WA</sub>	dB(A)	101
Вибрация прибора		
Значение вибрации рука-плечо	m/s <sup>2</sup>	<2,5
Сиденье	m/s <sup>2</sup>	0,7
Опасность K	m/s <sup>2</sup>	0,2

## Заявление о соответствии ЕС

Настоящим мы заявляем, что нижеуказанный прибор по своей концепции и конструкции, а также в осуществленном и допущенном нами к продаже исполнении отвечает соответствующим основным требованиям по безопасности и здоровью согласно директивам ЕУ. При внесении изменений, не согласованных с нами, данное заявление теряет свою силу.

**Продукт** Подметающая машина с местом для водителя  
**Тип:** 1.280-xxx

**Основные директивы ЕУ**  
2006/42/ЕС (+2009/127/ЕС)  
2014/30/ЕУ  
2000/14/ЕС

**Примененные гармонизированные нормы**

EN 60335-1  
EN 60335-2-72  
EN 61000-6-2: 2005  
EN 62233: 2008

**Примененные внутригосударственные нормы**

CISPR 12

**Примененный порядок оценки соответствия**

2000/14/ЕС: Приложение V

**Уровень мощности звука dB(A)**

**КМ 100/100 R D**

Измерено: 99

Гарантировано: 101

Нижеподписавшиеся лица действуют по поручению и по доверенности руководства предприятия.

  
H. Jenner  
CEO

  
S. Reiser  
Head of Approbation

уполномоченный по документации:  
S. Reiser

Alfred Kaercher GmbH & Co. KG  
Alfred-Kaercher-Str. 28 - 40  
71364 Winnenden (Germany)  
Тел.: +49 7195 14-0  
Факс: +49 7195 14-2212

Winnenden, 2010/07/14

## Принадлежности

<b>Боковая щетка</b>	<b>6.905-986.0</b>
Со стандартной щетиной для внутренних и внешних поверхностей.	
<b>Боковые щетки, мягкие</b>	<b>6.906-133.0</b>
Для тонкой пыли на внутренних поверхностях, влагостойкие.	
<b>Боковая щетка, жесткая</b>	<b>6.906-065.0</b>
Для удаления прочно приставшей грязи вне помещений, влагостойкий.	
<b>Стандартный поворотный валик</b>	<b>6.906-375.0</b>
Износостойкий и влагостойкий Универсальная щетина для очистки внутренних и внешних поверхностей.	
<b>Поворотный валик, мягкий</b>	<b>6.906-533.0</b>
С натуральной щетиной специально для уборки тонкой пыли на гладких полах внутри помещений. Не является влагостойчивой, не предназначена для абразивных поверхностей.	
<b>Поворотный валик, жесткий</b>	<b>6.906-532.0</b>
Для удаления прочно приставшей грязи вне помещений, влагостойкий.	
<b>Пылевой фильтр</b>	<b>6.414-532.0</b>

